

dji MAVIC 4 PRO

Uživatelská příručka

v1.0 2025.05

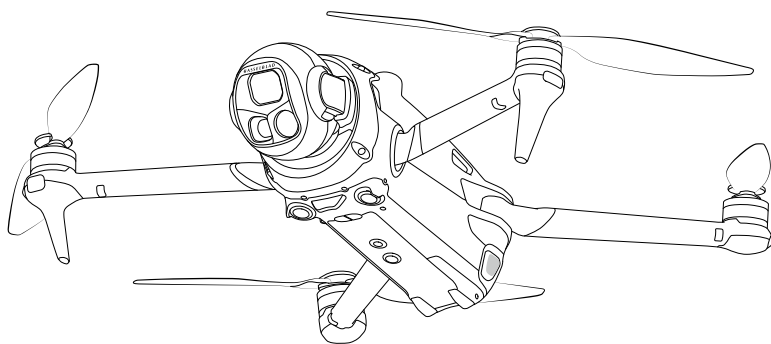



Tento dokument je chráněn autorskými právy společnosti DJI a všechna práva jsou vyhrazena. Pokud společnost DJI neschválí jinak, nejste oprávněni používat nebo umožnit jiným osobám používat tento dokument nebo jakoukoli jeho část formou reprodukce, převodu nebo prodeje dokumentu. Na tento dokument a jeho obsah se odkazujte pouze jako na pokyny k používání produktů DJI. Tento dokument by neměl být používán k jiným účelům.

V případě neshod mezi různými verzemi je platná vždy anglická verze.

Vyhledávání klíčových slov

Pro nalezení určitého tématu vyhledejte klíčová slova, například „baterie“ či „instalace.“ Pokud ke čtení tohoto dokumentu používáte program Adobe Acrobat Reader, stiskněte v případě systému Windows klávesy Ctrl + F a v případě počítače Mac klávesy Command + F.

Přechod na téma

Úplný seznam témat si prohlédněte v obsahu. Kliknutím na téma přejdete do příslušného oddílu.

Tisk tohoto dokumentu

Tento dokument podporuje tisk ve vysokém rozlišení.

Použití této příručky

Vysvětlivky

 Důležité informace

 Tipy a triky

 Odkazy

Čtěte před použitím

DJI™ poskytuje výuková videa a následující dokumenty:

1. *Bezpečnostní pokyny*
2. *Příručka rychlého zprovoznění*
3. *Uživatelská příručka*

Před prvním použitím doporučujeme podívat se na všechna výuková videa a přečíst si *Bezpečnostní pokyny*. Před prvním použitím si nezapomeňte přečíst *Příručka rychlého zprovoznění*; další informace pak naleznete v této *Uživatelská příručka*.

Výuková videa

Přejděte na níže uvedenou adresu nebo naskenujte QR kód a podívejte se na výuková videa, která ukazují bezpečné používání výrobku:



<https://www.dji.com/mavic-4-pro/video>

Stáhněte si aplikaci DJI Fly

Během letu používejte aplikaci DJI Fly. Pro stažení nejnovější verze naskenujte QR kód.



- Dálkový ovladač s obrazovkou má aplikaci DJI Fly již nainstalovanou.
 - Chcete-li používat funkce jako QuickTransfer, stáhněte si aplikaci DJI Fly do svého mobilního zařízení.
 - Chcete-li zkontrolovat verze operačních systémů Android a iOS, které podporuje aplikace DJI Fly, navštivte <https://www.dji.com/downloads/djiapp/dji-fly>.
 - Rozhraní a funkce aplikace DJI Fly se mohou lišit s aktualizacemi verze softwaru. Skutečná uživatelská zkušenost závisí na používané verzi softwaru.
-

* Pokud nejste během letu připojeni k aplikaci nebo do ní přihlášení, je pro větší bezpečnost let omezen na výšku 30 m (98,4 stop) a na dosah 50 m (164 stop). To platí pro aplikaci DJI Fly a všechny aplikace kompatibilní s dronem DJI.

Stažení programu DJI Assistant 2

Stáhněte si program DJI ASSISTANT™ 2 (řada spotřebitelských dronů) na adrese:

<https://www.dji.com/downloads/softwares/dji-assistant-2-consumer-drones-series>

- ⚠ • Provozní teplota tohoto výrobku je -10 °C až 40 °C. Nesplňuje standardní provozní teplotu pro využití na vojenské úrovni (-55 °C až 125 °C), která se vyžaduje, aby výrobek snesl větší proměnlivost prostředí. Výrobek používejte náležitým způsobem a pouze v případech, které splňují požadavky na rozsah provozní teploty dané úrovně.
-

Obsah

Použití této příručky	3
Vysvětlivky	3
Čtete před použitím	3
Výuková videa	3
Stáhněte si aplikaci DJI Fly	3
Stažení programu DJI Assistant 2	4
1 Profil výrobku	10
1.1 První použití	10
Příprava dronu	10
Příprava dálkového ovladače	12
DJI RC Pro 2	12
DJI RC 2	13
Aktivace	14
Propojení dronu s dálkovým ovladačem	14
Aktualizace firmwaru	14
1.2 Přehled	15
Dron	15
Dálkový ovladač DJI RC Pro 2	16
Dálkový ovladač DJI RC 2	17
2 Bezpečnost letu	19
2.1 Omezení letu	19
Systém GEO (Geospatial Environment Online, online geoprostorové prostředí)	19
Letové limity	19
Limity výšky a vzdálenosti letu	19
GEO zóny	21
Odemknutí GEO zón	21
2.2 Požadavky na letové prostředí	22
2.3 Zodpovědné řízení dronu	23
2.4 Kontrolní seznam před letem	24
3 Základní let	26
3.1 Automatický vzlet a přistání	26
Automatický vzlet	26
Automatické přistání	26
3.2 Spouštění a vypínání motorů	26
Spuštění motorů	26
Vypnutí motorů	27

	Vypnutí motorů během letu	27
3.3	Ovládání dronu	27
3.4	Postup vzletu a přistání	28
3.5	Rady a tipy ohledně videa	29
4	Inteligentní letový režim	31
4.1	FocusTrack	31
	Oznámení	32
	Použití funkce FocusTrack	33
4.2	MasterShots	33
	Oznámení	33
	Používání funkce MasterShots	34
4.3	QuickShots	34
	Oznámení	34
	Použití funkce QuickShots	35
4.4	Hyperlapse	35
	Používání režimu Hyperlapse	36
4.5	Let přes body na trase	36
	Použití Letu přes body na trase (Waypoint)	37
4.6	Tempomat	37
	Používání tempomatu	37
5	Dron	39
5.1	Režim letu	39
5.2	Stavové indikátory dronu	40
5.3	Návrat do výchozí polohy	41
	Upozornění	42
	Pokročilý návrat do výchozí polohy (RTH)	43
	Způsob spuštění	44
	Postup návratu do výchozí polohy	45
	Nastavení návratu do výchozí polohy	46
	Ochrana při přistávání	48
	Dynamický výchozí bod	49
5.4	Detekční systém	50
	Upozornění	51
5.5	Advanced Pilot Assistance Systems (pokročilé asistenční pilotní systémy)	52
	Upozornění	53
	Ochrana při přistávání	54
5.6	Asistent viditelnosti	54
5.7	Vrtule	55
	Přípevnění vrtulí	55

	Oznámení týkající se vrtulí	56
5.8	Inteligentní letová baterie	57
	Upozornění	57
	Instalace a vyjmutí baterie	58
	Použití baterie	58
	Nabíjení baterie	59
	Použití nabíječky	60
	Použití nabíjecího rozbočovače	60
	Mechanismy pro ochranu baterie	63
5.9	Kamera s gimbalem	64
	Upozornění ke gimbalu	64
	Úhel gimbalu	65
	Provozní režimy gimbalu	65
	Upozornění ke kameře	65
5.10	Ukládání a export fotografií a videí	66
	Skladování	66
	Export	67
5.11	Rychlý přenos	67
6	Dálkový ovladač	71
6.1	DJI RC Pro 2	71
	Ovládání dálkového ovladače	71
	Nabíjení baterie	71
	DJI Simulator	71
	Ovládání gimbalu a kamery	72
	Přepínač režimů letu	72
	Tlačítko přerušení letu / návratu do výchozí polohy	72
	Přizpůsobitelné tlačítko	73
	Ovládací kolečko	74
	Režim spánku	74
	LED diody dálkového ovladače	74
	LED ukazatel stavu	75
	LED ukazatel úrovně nabití baterie	75
	Výstražný zvukový signál dálkového ovladače	75
	Záznam zvuku prostřednictvím aplikace	76
	Zóna optimálního přenosu	76
	Spárování dálkového ovladače	76
	Ovládání dotykového displeje	77
	Kombinovaná tlačítka	78
	Nastavení HDMI	78
6.2	DJI RC 2	79
	Ovládání dálkového ovladače	79

Zapnutí nebo vypnutí	79
Nabíjení baterie	79
Ovládání gimbalu a kamery	80
Přepínač režimů letu	80
Tlačítko přerušení letu / návratu do výchozí polohy	80
Přizpůsobitelná tlačítka	81
LED diody dálkového ovladače	81
LED ukazatel stavu	82
LED ukazatel úrovně nabití baterie	82
Výstražný zvukový signál dálkového ovladače	82
Zóna optimálního přenosu	83
Spárování dálkového ovladače	83
Ovládání dotykového displeje	84
7 Příloha	86
7.1 Specifikace	86
7.2 Kompatibilita	86
7.3 Aktualizace firmwaru	86
7.4 Záznam letu	87
7.5 Kontrolní seznam po letu	87
7.6 Pokyny k údržbě	87
7.7 Postupy při odstraňování problémů	88
7.8 Rizika a varování	89
7.9 Likvidace	89
7.10 Certifikace C2	90
Přímá identifikace na dálku	91
Upozornění dálkového ovladače	91
GEO Awareness	91
GEO zóny	92
Oznámení EASA	95
Původní pokyny	95
7.11 Informace o prodejních službách	95

Profil výrobku

1 Profil výrobku

1.1 První použití

Klikněte na níže uvedený odkaz nebo naskenujte QR kód a podívejte se na výuková videa.



<https://www.dji.com/mavic-4-pro/video>

Příprava dronu

1. Odstraňte úložný kryt.

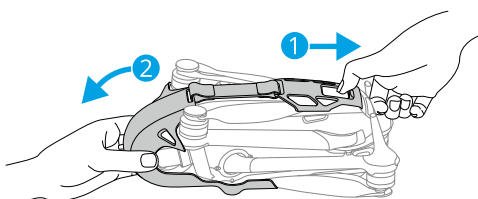

2. Ujistěte se, že je v dronu nainstalována baterie. Pro aktivaci baterie stiskněte jednu tlačítko napájení.

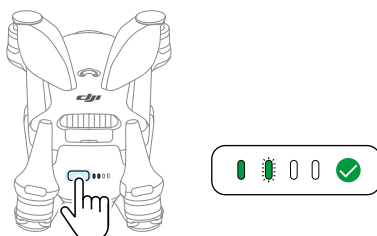

3. Rozložte ramena dronu podle návodu.

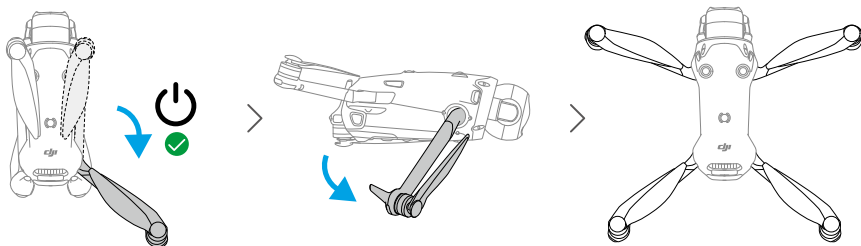

- **Automatické zapnutí:** Rozložením pravého zadního ramene se dron standardně zapne.
- **Automatické vypnutí:** Sklopením pravého zadního ramene se spustí odpočet do automatického vypnutí. Pro zrušení vypnutí během odpočtu stiskněte jednu tlačítko napájení.

Funkce Rozložit rameno pro zapnutí je ve výchozím nastavení zapnuta. Funkce Sklopit rameno pro vypnutí je ve výchozím nastavení vypnuta. Funkci můžete zapnout nebo vypnout v DJI Fly, když je dron připojen k dálkovému ovladači. Ujistěte se, že firmware dronu, firmware baterie a aplikace jsou aktualizovány na nejnovější verzi. V opačném případě nemusí být funkce k dispozici.

- **Ruční zapnutí/vypnutí:** Stisknutím a následným stisknutím a podržením tlačítka napájení zapnete nebo vypnete dron.

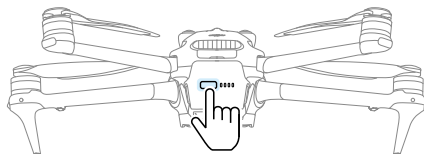

- Pokud dron po aktivaci baterie nevzlétne, baterie se po určité době, kdy je dron vypnutý, opět přepne do režimu spánku. V tomto případě stiskněte tlačítko napájení nebo nabijte baterii, abyste ji znovu aktivovali před použitím funkce Rozložit rameno pro zapnutí.
- Pokud je port USB-C dronu používán, rozložením ramene se dron nezapne. Odpojte připojení USB-C a počkejte několik sekund před použitím funkce Rozložit rameno pro zapnutí.
- Pokud dron právě přistupuje k albu, stahuje materiály nebo aktualizuje firmware, sklopením ramene se dron nevypne.

- Pokud dojde ke kolizi během letu, funkce automatického vypnutí nebude fungovat. Funkce bude dostupná po restartování dronu.

- ⚠ • K nabíjení inteligentní letové baterie se doporučuje používat oficiální nabíječky.
 - Před zapnutím dronu se ujistěte, že je úložný kryt odstraněn a všechna ramena jsou rozložena. Jinak může dojít k ovlivnění autodiagnostiky dronu.
 - Pokud dron nepoužíváte, připevňte úložný kryt. Abyste zajistili bezpečné uložení, po instalaci mírně upravte úhel gimbalu a polohu vrtule.
-

Příprava dálkového ovladače

DJI RC Pro 2

Zapnutí nebo vypnutí

Rozložte antény směrem dolů.

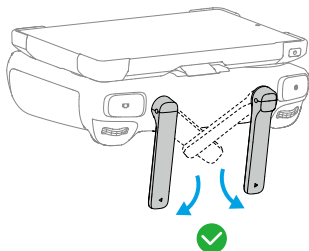

Pro zapnutí vytáhněte rameno.

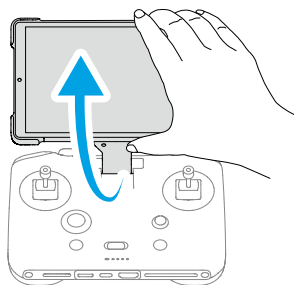

Pro kontrolu aktuální úrovně nabití baterie jedenkrát stiskněte tlačítko napájení.

Pro zapnutí a vypnutí dálkového ovladače tlačítko stiskněte a poté ho stiskněte znovu a podržte.

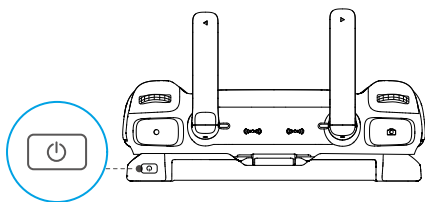

Aktivace dálkového ovladače

Dálkový ovladač musí být před prvním použitím aktivován. Ujistěte se, že se dálkový ovladač může během aktivace připojit k internetu. Podle následujících kroků aktivujte dálkový ovladač.



DJI RC 2

1. Vyjměte ovládací páčky z úložných otvorů a namontujte je na dálkový ovladač.

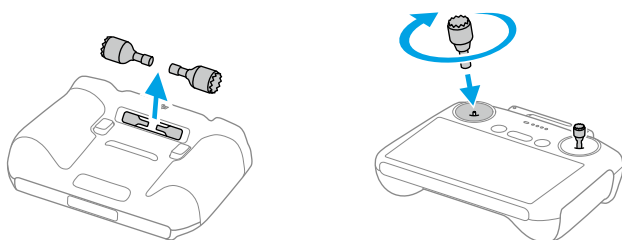

2. Rozložte antény.

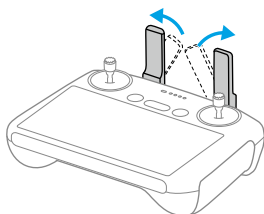

3. Dálkový ovladač je třeba před prvním použitím aktivovat a k aktivaci je nutné připojení k internetu. Stisknutím a opětovným stisknutím a podržením tlačítka zapnete dálkový ovladač. Podle pokynů na obrazovce aktivujte dálkový ovladač.

Aktivace

Produkt je nutno před prvním použitím aktivovat. Zapněte dron a dálkový ovladač zvlášť a poté postupujte podle pokynů na obrazovce. Pro aktivaci je nutné připojení k internetu.

Propojení dronu s dálkovým ovladačem

Po aktivaci se dron automaticky připojí k dálkovému ovladači. Pokud automatické připojení selže, postupujte podle pokynů na obrazovce v aplikaci DJI Fly a připojte dron k dálkovému ovladači pro zajištění optimální zkušenosti se záručními službami.

Aktualizace firmwaru

Jakmile je k dispozici nový firmware, zobrazí se v aplikaci DJI Fly výzva. Pro zajištění optimálního uživatelského komfortu proveďte aktualizaci firmwaru, kdykoli k tomu budete vyzváni.

1.2 Přehled

Dron

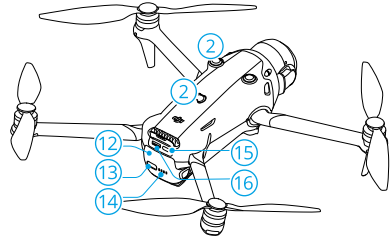
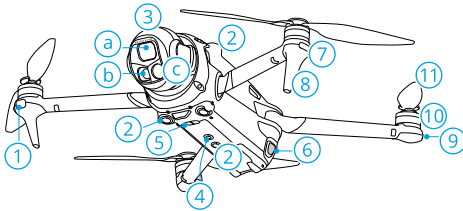

- | | |
|---|--|
| 1. LiDAR směřující dopředu ^[1] | 7. Přední LED kontrolky |
| 2. Všesměrový pozorovací systém | 8. Podvozky (vestavěné antény) |
| 3. Gimbal a kamera | 9. Stavové indikátory dronu |
| a. Kamera Hasselblad | 10. Motory |
| b. Střední teleobjektiv | 11. Vrtule |
| c. Teleobjektiv | 12. Inteligentní letová baterie |
| 4. Pomocné světlo | 13. Tlačítko napájení |
| 5. Trojrozměrný systém detekce infračerveného záření ^[1] | 14. LED ukazatel úrovně nabití baterie |
| 6. Spony baterie | 15. Port USB-C |
| | 16. Otvor pro kartu microSD |

[1] 3D systém detekce infračerveného záření a LiDAR směřující dopředu splňují požadavky na bezpečnost lidského oka pro laserové produkty třídy 1.

Dálkový ovladač DJI RC Pro 2

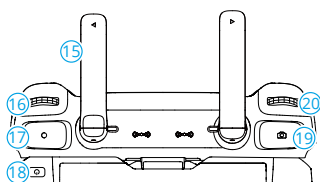
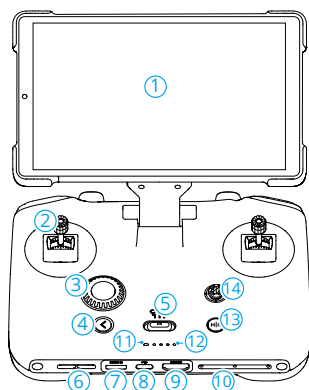

1. Dotyková obrazovka
2. Ovládací páčky
3. Ovládací kolečko
4. Tlačítko Zpět
5. Přepínač režimů letu
6. Reprodukter
7. Otvor pro kartu microSD
8. Port USB-C
9. HDMI port
10. Mikrofon
11. Stavová dioda LED
12. LED indikátory úrovně nabití baterie
13. Tlačítko přerušení letu / návratu do výchozí polohy (RTH)
14. Tlačítko 5D
15. Antény
16. Ovládací kolečko gimbalu
17. Tlačítko nahrávání
18. Tlačítko napájení
19. Tlačítko zaostření/závěrky
20. Ovládací kolečko nastavení kamery
21. Přizpůsobitelné tlačítko C2
22. Přizpůsobitelné tlačítko C1

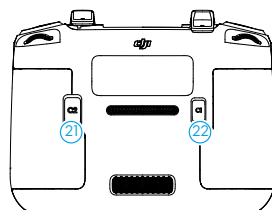

Dálkový ovladač DJI RC 2

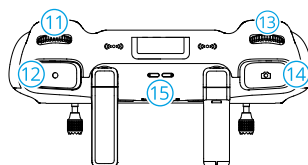
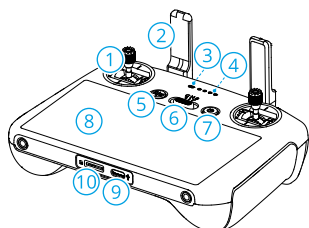

1. Ovládací páčky
2. Antény
3. LED ukazatel stavu
4. LED ukazatel úrovně nabití baterie
5. Tlačítko přerušení letu / návratu do výchozí polohy (RTH)
6. Přepínač režimů letu
7. Tlačítko napájení
8. Dotykový displej
9. Port USB-C
10. Otvor pro kartu microSD
11. Ovládací kolečko gimbalu
12. Tlačítko nahrávání
13. Ovládací kolečko kamery
14. Tlačítko zaostření/závěrky
15. Reprodukční
16. Úložné otvory pro ovládací páčky
17. Přizpůsobitelné tlačítko C2
18. Přizpůsobitelné tlačítko C1

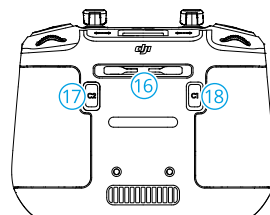

Bezpečnost letu

2 Bezpečnost letu

Jakmile dokončíte přípravu před letem, doporučujeme vám si procvičit letové dovednosti a bezpečné létání. Vyberte si vhodnou oblast, do které poletíte, v souladu s následujícími letovými požadavky a omezeními. Při létání důsledně dodržujte místní právní předpisy. Před letem si přečtete *bezpečnostní pokyny*, aby bylo zajištěno bezpečné používání výrobku.

2.1 Omezení letu

Systém GEO (Geospatial Environment Online, online geoprostorové prostředí)

Systém Geospatial Environment Online (GEO) společnosti DJI je globální informační systém, který v reálném čase poskytuje informace o bezpečnosti letu a aktualizací omezení a zabraňuje bezpilotním letounům létat v omezeném vzdušném prostoru. Za výjimečných okolností lze omezené oblasti odemknout a lety do nich umožnit. Předtím musíte odeslat žádost o odemknutí na základě aktuální úrovně omezení v oblasti, do které máte v úmyslu letět. Systém GEO nemusí zcela splňovat místní zákony a předpisy. Nesete odpovědnost za vlastní bezpečnost letu a před odesláním žádosti o odemknutí letu v omezené oblasti se musíte poradit s místními úřady ohledně příslušných právních a regulačních podmínek. Další informace o systému GEO naleznete na adrese <https://fly-safe.dji.com>.

Letové limity

Z bezpečnostních důvodů jsou standardně aktivovány letové limity, což napomáhá létat s dronem bezpečným způsobem. Můžete si nastavit letové limity z hlediska výšky a vzdálenosti. Limity výšky a vzdálenosti a GEO zóny fungují při dostupnosti signálu GNSS současně za účelem zajištění bezpečnosti letu. Pokud není signál globálního satelitního navigačního systému (GNSS) dostupný, lze omezit pouze výšku.

Limity výšky a vzdálenosti letu

Maximální výška letu omezuje letovou výšku dronu, zatímco maximální vzdálenost letu omezuje poloměr letu kolem výchozího bodu dronu. Tyto limity lze změnit pomocí aplikace DJI Fly pro lepší bezpečnost letu.

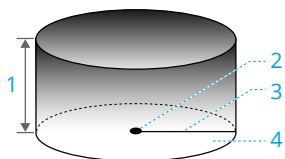

1. Maximální výška
2. Výchozí bod (horizontální poloha)
3. Maximální vzdálenost
4. Výška dronu při vzletu

Silný signál GNSS

	Omezení letu	Výzva v aplikaci DJI Fly
Maximální výška	Výška dronu nemůže překročit hodnotu nastavenou v aplikaci DJI Fly.	Bylo dosaženo maximální výšky letu.
Maximální vzdálenost	Přímá vzdálenost od dronu k výchozímu místu nesmí překročit maximální vzdálenost letu nastavenou v DJI Fly.	Byla dosažena maximální vzdálenost letu.

Slabý signál GNSS

	Omezení letu	Výzva v aplikaci DJI Fly
Maximální výška	<ul style="list-style-type: none"> • Je-li osvětlení dostatečné, výška je omezena na 30 m od místa vzletu. • Není-li osvětlení dostatečné a 3D systém detekce infračerveného záření je v provozu, výška je omezena na 3 m nad zemí. • Není-li osvětlení dostatečné a 3D systém detekce infračerveného záření není v provozu, výška je omezena na 30 m od místa vzletu. 	Bylo dosaženo maximální výšky letu.
Maximální vzdálenost	Bez omezení	

- ⚠ • Pokud signál GNSS po zapnutí dronu jednou zesílí (síla signálu GNSS ≥ 2), omezení výšky se automaticky odstraní, přičemž už nebude platit, ani když poté signál zeslábně.

- Pokud dron z důvodu setrvačnosti vyletí ze stanoveného letového rozsahu, lze ho stále ovládat, ale nelze s ním už letět dál.

GEO zóny

Systém DJI GEO určuje bezpečná místa letů, poskytuje úroveň rizik a bezpečnostní upozornění pro jednotlivé lety a nabízí informace o omezeném vzdušném prostoru. Všechny omezené letové oblasti se označují jako GEO zóny, které jsou dále rozděleny na omezené zóny, autorizační zóny, výstražné zóny, rozšířené výstražné zóny a zóny nadmořské výšky. Můžete si tyto informace v reálném čase prohlížet v aplikaci DJI Fly. GEO zóny jsou specifické letové oblasti, které mimo jiné zahrnují letiště, velká dějiště událostí, místa, kde došlo k mimořádným veřejným událostem (např. lesní požáry), jaderné elektrárny, věznice, vládní pozemky a vojenská zařízení. Ve výchozím nastavení systém GEO omezuje vzlety a lety v zónách, které mohou způsobit bezpečnostní problémy. Mapa GEO zón, která obsahuje komplexní informace o GEO zónách po celém světě, je k dispozici na oficiálních webových stránkách společnosti DJI: <https://fly-safe.dji.com/nfz/nfz-query>.

Odemknutí GEO zón

Vlastní odemknutí je určeno k odemknutí autorizačních zón. Aby bylo možné provést vlastní odemknutí, musíte podat žádost o odemknutí prostřednictvím webové stránky DJI FlySafe na adrese <https://fly-safe.dji.com>. Jakmile je žádost o odemknutí schválena, můžete synchronizovat licenci pro odemknutí prostřednictvím aplikace DJI Fly. Pro odemknutí zóny můžete případně spustit dron přímo ve schválené autorizační zóně nebo s ním do ní letět a podle pokynů v aplikaci DJI Fly zónu odemknout.

Přizpůsobené odemknutí je přizpůsobeno uživatelům se speciálními požadavky. Určuje vlastní oblasti letu definované uživatelem a poskytuje dokumenty související s povolením k letu specifické pro potřeby různých uživatelů. Tato možnost odemknutí je k dispozici ve všech zemích a oblastech, přičemž o odemknutí lze požádat prostřednictvím webové stránky DJI FlySafe na adrese <https://fly-safe.dji.com>.



- Aby byla zajištěna bezpečnost letu, dron nebude moci po vstupu do odemčené zóny z této zóny vyletět. Pokud je výchozí místo mimo odemčenou zónu, dron se nebude moci vrátit domů.

2.2 Požadavky na letové prostředí

1. **NELÉTEJTE** za nepříznivých povětrnostních podmínek, jako je silný vítr, sníh, déšť a mlha.
2. Létejte pouze na otevřených prostranstvích. Vysoké stavby a velké kovové konstrukce mohou ovlivnit přesnost palubního kompasu a GNSS systému. Po vzletu se ujistěte, že jste byli před pokračováním letu upozorněni hlasovou zprávou, že byl výchozí bod aktualizován. Pokud dron vzlétl v blízkosti staveb, nelze zaručit přesnost identifikace výchozího bodu. V takovém případě věnujte během automatického návratu do výchozího bodu zvýšenou pozornost aktuální poloze dronu. Pokud se dron nachází v blízkosti výchozího místa, doporučujeme zrušit automatický návrat do výchozího bodu a dron ovládat manuálně tak, aby přistál na vhodném místě.
3. S dronem létejte tak, abyste na něj neustále viděli (VLOS). Vyhýbejte se horám a stromům, které blokují signál GNSS. Jakýkoli let mimo vizuální dohled (BVLOS) lze s dronem provádět pouze tehdy, když výkon dronu, znalosti a dovednosti pilota a řízení bezpečnosti provozu splňují místní předpisy pro let BVLOS. Vyhýbejte se překážkám, davům lidí, stromům a vodním plochám a tokům. Za účelem zachování bezpečnosti **NELÉTEJTE** dronem v blízkosti letišť, dálnic, vlakových nádraží, železničních tratí, center měst nebo jiných citlivých oblastí, pokud k tomu nemáte povolení nebo schválení získané dle místních předpisů.
4. Pokud je signál GNSS slabý, létejte s dronem v prostředí s dobrou světelností a viditelností. Za špatných světelných podmínek nemusí pozorovací systém fungovat správně.
5. Minimalizujte rušení tím, že se vyhnete oblastem s vysokými úrovněmi elektromagnetismu, což jsou například místa v blízkosti elektrického vedení, vysílačů, elektrických rozvodů a vysílacích věží.
6. Výkon dronu a jeho baterie jsou při letu ve vysokých nadmořských výškách omezeny. Létejte opatrně. **NIKDY** nelétejte nad udanou nadmořskou výškou.
7. Brzdná dráha dronu je ovlivněna výškou letu. Čím vyšší je nadmořská výška, tím větší je brzdná dráha. Při létání ve velkých výškách byste si vždy vyhradte dostatečnou brzdnou vzdálenost, abyste zajistili bezpečnost letu.
8. Systém GNSS nelze na dronu používat v polárních oblastech. Namísto něj použijte pozorovací systém.
9. **NIKDY** nevlétejte s dronem z pohybujících se předmětů, jako jsou auta, lodě a letadla.
10. **NEVZLÉTEJTE** z povrchů s jednotnou barvou ani z povrchů se silnými odrazy, jako je například střecha automobilu.
11. Abyste zabránili vniknutí prachu a poškození dronu a gimbálu, vyhýbejte se používání v prašném prostředí.

12. NEPOUŽÍVEJTE dron v prostředí ohroženém požárem nebo výbuchem.
13. Dron, dálkový ovladač, baterii, nabíječku baterií a nabíjecí rozbočovač baterií provozujte v suchém prostředí.
14. Dron, dálkový ovladač, baterii, nabíječku baterií a nabíjecí rozbočovač baterií NEPOUŽÍVEJTE v blízkosti nehod, požáru, výbuchů, záplav, tsunami, lavin, sesuvů půdy, zemětřesení, prachu, písečných bouří, slané mlhy nebo plísni.
15. NEPOUŽÍVEJTE dron poblíž hejn ptáků.

2.3 Zodpovědné řízení dronu

Abyste předešli vážnému zranění a poškození majetku, dodržujte následující pravidla:

1. Ujistěte se, že nejste pod vlivem anestetik, alkoholu nebo drog, netrpíte závratěmi, únavou, nevolností ani jinými stavy, které by mohly zhoršit vaši schopnost bezpečně řídit dron.
2. Při přistávání vypněte nejprve dron a následně dálkový ovladač.
3. NESMÍTE shazovat, odpalovat, vystřelovat ani jinak vrhat nebezpečná břemena na budovy, osoby nebo zvířata, která by mohla způsobit zranění osob nebo škody na majetku.
4. NEPOUŽÍVEJTE dron, který havaroval, byl náhodně poškozen, nebo není v dobrém stavu.
5. Ujistěte se, že jste dostatečně proškoleni a máte připraveny nouzové plány pro případ mimořádné situace nebo incidentu.
6. Ujistěte se, že máte letový plán. S dronem NELÉTEJTE lehkovážně.
7. Při používání kamery respektujte soukromí ostatních. Dbejte na dodržování místních zákonů o ochraně osobních údajů, předpisů a morálních norem.
8. NEPOUŽÍVEJTE tento výrobek pro jiné než běžné osobní použití.
9. NEPOUŽÍVEJTE jej k nezákonným nebo nevhodným účelům, jako je špionáž, vojenské operace nebo neoprávněné vyšetřování.
10. NEPOUŽÍVEJTE tento výrobek k tomu, abyste někoho mohli pomlouvat, zneužívat, obtěžovat, pronásledovat, vyhrožovat nebo jinak porušovat zákonná práva, jako je právo na soukromí a publicitu jiných osob.
11. NEVSTUPEJTE na cizí soukromý pozemek.

2.4 Kontrolní seznam před letem

1. Odstraňte z dronu všechny ochranné prvky.
2. Ujistěte se, že jsou inteligentní letová baterie a vrtule bezpečně upevněny.
3. Ujistěte se, že jsou dálkový ovladač, mobilní zařízení a inteligentní letová baterie plně nabity.
4. Ujistěte se, že jsou ramena dronu a vrtule rozloženy.
5. Ujistěte se, že gimbal a kamera pracují správně.
6. Ujistěte se, že nic neblokuje motory a že motory pracují správně.
7. Ujistěte se, že je aplikace DJI Fly úspěšně připojena k dronu.
8. Ujistěte se, že jsou všechny objektivy kamery a senzory čisté.
9. Používejte pouze originální součástky DJI nebo součástky autorizované společností DJI. Neautorizované součástky mohou způsobit poruchy systému a ohrozit bezpečnost při letu.
10. Ujistěte se, že je v aplikaci DJI Fly nastaveno **vyhýbání se překážkám** a že jsou **maximální výška letu, maximální vzdálenost letu a výška návratu do výchozí polohy** nastaveny správně podle místních zákonů a předpisů.

Základní let



3 Základní let

3.1 Automatický vzlet a přistání

Automatický vzlet

1. Spusťte aplikaci DJI Fly a přejděte na zobrazení kamery.
2. Dokončete všechny kroky kontrolního seznamu před letem.
3. Klepněte na ikonu . Pokud jsou podmínky pro vzlet bezpečné, pro potvrzení stiskněte tlačítko a držte ho stisknuté.
4. Dron vzlétne a bude se vznášet nad zemí.

Automatické přistání

1. Pokud jsou podmínky pro přistání bezpečné, klepněte na  a potvrďte klepnutím na  a podržením.
2. Automatické přistání lze zrušit klepnutím na ikonu .
3. Pokud spodní pozorovací systém funguje správně, aktivuje se ochrana při přistávání.
4. Motory se po přistání automaticky zastaví.

 • Pro přistání zvolte vhodné místo.

3.2 Spouštění a vypínání motorů

Spuštění motorů

Spusťte motory provedením jednoho z příkazů pomocí kombinace páček (Combination Stick Command, CSC), jak je znázorněno níže. Jakmile se motory začnou otáčet, uvolněte současně obě páčky.

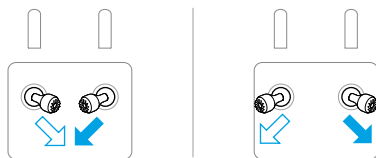

Vypnutí motorů

Motory lze vypnout dvěma způsoby:

Způsob 1: Když dron přistane, zatlačte škrticí páčku směrem dolů a podržte ji dole, dokud se motory nezastaví.

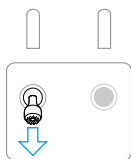

Způsob 2: Když dron přistane, proveďte jeden z příkazů kombinací páček zobrazených níže, dokud motory nezastaví.



Vypnutí motorů během letu

 • Vypnutí motorů během letu povede k havárii dronu.

Výchozí nastavení pro **nouzové zastavení vrtule** v aplikaci DJI Fly je pouze v **případě nouze**. To znamená, že motory lze zastavit za letu pouze v případě, že dron zaznamená nouzovou situaci, jako je například srážka dronu, selhání motoru, otáčení dronu ve vzduchu, nebo když je dron neovladatelný a velmi rychle stoupá nebo klesá. Chcete-li zastavit motory za letu, použijte tentýž příkaz prostřednictvím kombinace páček, který jste použili ke spuštění motorů. Upozorňujeme, že musíte při provádění příkazu kombinace páček držet ovládací páčky po dobu 2 s, aby motory zastavil. **Nouzové zastavení vrtule** lze v aplikaci změnit na **Anytime (Kdykoli)**. Tuto možnost používejte s rozvahou.

3.3 Ovládání dronu

Ovládacími páčkami dálkového ovladače se ovládá pohyb dronu. Ovládací páčky lze provozovat v režimu 1, 2 nebo 3, jak je znázorněno níže.

Výchozí režim ovládání dálkového ovladače je Režim 2. V této příručce se jako příklad pro ilustraci použití ovládacích páček používá Režim 2. Čím dále od středu je páčka stlačena, tím rychleji se bude dron pohybovat.

Režim 1

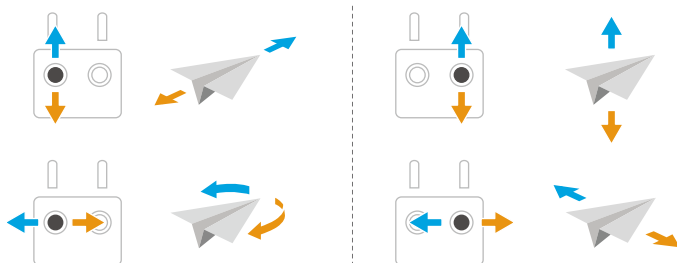

Režim 2

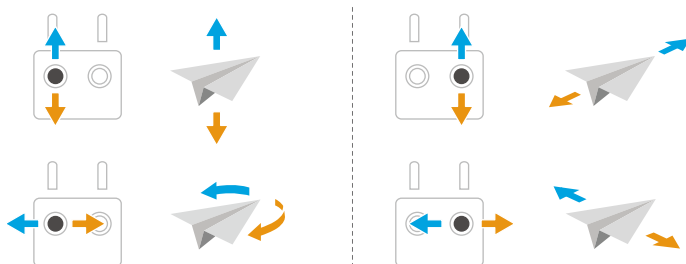

Režim 3

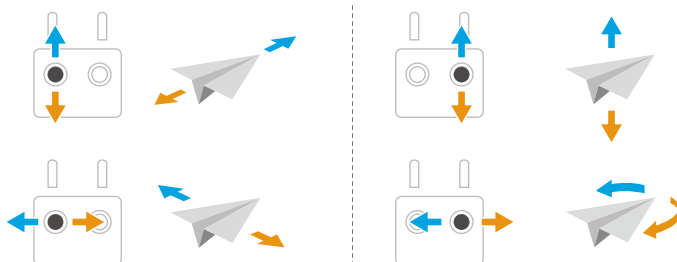

3.4 Postup vzletu a přistání

- ⚠️ • NIKDY nespouštějte dron z dlaně, nebo když držíte dron rukou.
- Jestliže jsou světelné podmínky příliš jasné nebo tmavé, NESMÍTE dron ovládat, pokud ke sledování letu používáte dálkový ovladač. Jste zodpovědní za správné

nastavení jasu displeje a množství přímého slunečního světla na obrazovce, abyste se vyhnuli potížím se zřetelným zobrazením obrazovky.

1. Kontrolní seznam před letem je navržen tak, aby vám pomohl létat bezpečně a pořizovat přitom záznam. Před každým letem projděte kompletní předletový kontrolní seznam.
2. Umístěte dron na otevřené, rovné místo tak, aby zadní strana dronu směřovala k vám.
3. Zapněte dálkový ovladač a dron.
4. Spusťte aplikaci DJI Fly a přejděte na obrazovku kamery.
5. Vyčkejte na dokončení autodiagnostiky dronu. Pokud aplikace DJI Fly nezobrazuje žádnou nestandardní výstrahu, můžete spustit motory.
6. Vzlétněte jemným zatlačením na škrticí páčku směrem nahoru.
7. Chcete-li přistát, vnašejte se nad rovným povrchem a poté pro klesnutí zatlačte na škrticí páčku směrem dolů.
8. Po přistání stlačte škrticí páčku dolů a držte ji, dokud se motory nezastaví.
9. Vypněte dron a teprve potom dálkový ovladač.

3.5 Rady a tipy ohledně videa

1. V aplikaci DJI Fly zvolte požadovaný provozní režim gimbalu.
2. Pořizovat fotografie a videa se doporučuje při letu v normálním režimu nebo v režimu Kino.
3. NIKDY nelétejte ve špatném počasí, například za deštivých nebo větrných dnů.
4. Zvolte nastavení kamery, které nejlépe vyhovuje vašim potřebám.
5. Pro vytvoření letových tras a náhled scén proveďte testy letu.
6. Aby byl zajištěn hladký a stabilní pohyb dronu, s ovládacími páčkami zacházejte jemně.

Inteligentní letový režim

4 Inteligentní letový režim



Doporučujeme kliknout na níže uvedený odkaz nebo naskenovat QR kód a podívat se na výukové video.



<https://www.dji.com/mavic-4-pro/video>

4.1 FocusTrack

Spotlight

Umožňuje, aby kamera s gimbaelem neustále směřovala k objektu, zatímco vy ručně ovládáte let.

Pokud pozorovací systém pracuje normálně, dron při detekci překážky překážku obletí nebo zabrzdí, podle toho, zda je v aplikaci DJI Fly pro vyhýbání se překážkám nastaveno **obletění** nebo **zabrzdění**. Poznámka: Ve sportovním režimu je vyhýbání se překážkám deaktivováno.

Podporované předměty:

- Nehybné předměty
- Pohybující se předměty (pouze vozidla, lodě a lidé)

Bod zájmu (POI)

Umožňuje dronu létat kolem objektu.

Pokud pozorovací systém pracuje normálně, dron překážky obletí bez ohledu na režim letu nebo nastavení vyhýbání se překážkám v aplikaci DJI Fly.

Podporované předměty:

- Nehybné předměty
- Pohybující se předměty (pouze vozidla, lodě a lidé)

ActiveTrack

Dron sleduje objekt v následujících dílčích režimech.

- **Automatický:** Dron nepřetržitě plánuje a upravuje dráhu letu podle letového prostředí a automaticky dokončuje složité pohyby kamery.
- **Manuální:** Dron je manuálně řízen tak, aby letěl po zadané trajektorii.

Pokud pozorovací systém pracuje normálně, dron překážky obletí bez ohledu na režim letu nebo nastavení vyhýbání se překážkám v aplikaci DJI Fly.

Podporované předměty:

Pohybující se předměty (pouze vozidla, lodě a lidé). Automatický režim podporuje pouze vozidla a osoby.

Režim ActiveTrack podporuje následující maximální vzdálenosti sledování dronu a objektu:

Objekt	Lidé	Vozidla/lodě
Horizontální vzdálenost	20 m	100 m
Nadmořská výška	20 m	100 m

- ⚠ • Je-li vzdálenost a výška při spuštění funkce ActiveTrack mimo podporovaný rozsah, dron přeletí do podporované vzdálenosti a výšky. Nejlepších výsledků sledování dosáhnete, pokud s dronem poletíte v optimální vzdálenosti a výšce.
- Doporučuje se, aby rychlost pohybujícího se objektu nepřesáhla 12 m/s, jinak dron nebude schopen správně sledovat.

Oznámení

- ⚠ • Dron se nemůže vyhýbat pohyblivým objektům, jako jsou lidé, zvířata nebo vozidla. Při použití funkce FocusTrack věnujte pro zajištění bezpečnosti letu pozornost okolnímu prostředí.
- Funkci FocusTrack NEPOUŽÍVEJTE v oblastech s malými nebo drobnými objekty (např. větve stromů nebo elektrické dráty), průhlednými objekty (např. voda nebo sklo) nebo jednobarevnými povrchy (např. bílé zdi).
- Vždy buďte připraveni stisknout tlačítko přerušení letu na dálkovém ovladači nebo klepnout na tlačítko  v aplikaci DJI Fly a v případě nouzové situace ovládat dron ručně.
- Při používání funkce FocusTrack v některé z následujících situací je třeba maximální opatrnosti:
 - ♦ Sledovaný předmět se nepohybuje po rovné ploše.
 - ♦ Sledovaný předmět při pohybu drasticky mění tvar.
 - ♦ Sledovaný předmět je po delší dobu mimo dohled.

- Sledovaný předmět se nachází ve velkých jednobarevných oblastech, jako jsou zasněžené oblasti nebo pouště.
- Sledovaný předmět má podobnou barvu nebo vzor jako jeho okolní prostředí.
- Osvětlení je extrémně nízké (<5 lux) nebo vysoké (>10 000 lux).
- Při používání funkce FocusTrack dodržujte místní zákony a předpisy o ochraně soukromí.
- Doporučuje se sledovat pouze dopravní prostředky, lodě a lidi (ale ne děti). Při sledování jiných předmětů létajte opatrně.
- V případě podporovaných pohyblivých objektů se vozidly rozumějí auta a malé až středně velké lodě. NESLEDUJTE model vozidla nebo lodi na dálkové ovládání.
- Sledovaný objekt může být nedopatřením zaměněn za jiný objekt, pokud se tyto objekty minou ve vzájemné blízkosti.

Použití funkce FocusTrack

Před povolením funkce FocusTrack se ujistěte, že prostředí letu je otevřené, bez překážek a dostatečně osvětlené.

Klepnutím na ikonu [] na levé v zobrazení kamery nebo výběrem objektu na obrazovce zapnete funkci FocusTrack. Po povolení znovu klepněte na ikonu FocusTrack [] pro ukončení funkce.



Během používání stiskněte tlačítko přerušeno letu na dálkovém ovladači, abyste zrušili výběr objektu.

4.2 MasterShots

Dron si podle typu objektu a vzdálenosti vybere přednastavenou letovou trasu a automaticky pořídí řadu klasických leteckých snímků.



Oznámení



- Funkci MasterShots používejte na místech, na kterých nejsou budovy ani jiné překážky. Ujistěte se, že na letové trase nejsou lidé, zvířata ani jiné překážky.
- Vždy dávejte pozor na překážky kolem dronu a pomocí dálkového ovladače zabraňte kolizi nebo zablokování dronu.

- Funkci MasterShots NEPOUŽÍVEJTE v žádné z následujících situací:
 - ♦ Pokud je předmět po delší dobu skrytý nebo mimo dohled.
 - ♦ Když se předmět nachází ve velkých jednobarevných oblastech, jako jsou zasněžené oblasti nebo pouště.
 - ♦ Pokud se barva či vzor předmětu podobá okolí.
 - ♦ Pokud je předmět ve vzduchu.
 - ♦ Pokud se předmět rychle pohybuje.
 - ♦ Osvětlení je extrémně nízké (<5 lux) nebo vysoké (>10 000 lux).
 - Funkci MasterShots NEPOUŽÍVEJTE na místech, která jsou blízko budov nebo kde je slabý GNSS signál. V opačném případě se letová trasa může stát nestabilní.
 - Při používání funkce MasterShots bezpodmínečně dodržujte místní zákony a předpisy o ochraně soukromí.
-

Používání funkce MasterShots

1. Klepněte na ikonu Režim snímání v pravé části zobrazení kamery a vyberte možnost MasterShots .
2. Po výběru objektu tažením a nastavení oblasti snímání klepněte na tlačítko  pro zahájení nahrávání a dron začne automaticky létat a nahrávat. Dron po dokončení nahrávání přeletí do své původní polohy.
3. Klepněte na  nebo stiskněte tlačítko přerušování letu na dálkovém ovladači. Dron ihned ukončí režim MasterShots a bude se vznášet.

4.3 QuickShots



Funkce QuickShots zahrnuje několik režimů snímání. Dron automaticky provede záznam v závislosti na zvoleném režimu snímání a automaticky vygeneruje krátké video.

Oznámení

-  Při používání funkce Boomerang se ujistěte, že je na místě dostatek prostoru. Zajistěte poloměr alespoň 30 m (99 stop) okolo dronu a alespoň 10 m (33 stop) nad dronem.
- Při používání funkce Asteroid se ujistěte, že je na místě dostatek prostoru. Zajistěte alespoň 40 m (131 stop) za dronem a 50 m (164 stop) nad ním.

- Funkci QuickShots používejte na místech, na kterých nejsou budovy ani jiné překážky. Ujistěte se, že na letové trase nejsou lidé, zvířata ani jiné překážky.
- Vždy dávejte pozor na objekty kolem dronu a pomocí dálkového ovladače zabraňte kolizi nebo zablokování dronu.
- Funkci MasterShots NEPOUŽÍVEJTE v žádné z následujících situací:
 - ♦ Pokud je předmět po delší dobu skrytý nebo mimo dohled.
 - ♦ Když se předmět nachází ve velkých jednobarevných oblastech, jako jsou zasněžené oblasti nebo pouště.
 - ♦ Pokud se barva či vzor předmětu podobá okolí.
 - ♦ Pokud je předmět ve vzduchu.
 - ♦ Pokud se předmět rychle pohybuje.
 - ♦ Osvětlení je extrémně nízké (<5 lux) nebo vysoké (>10 000 lux).
- Funkci QuickShots NEPOUŽÍVEJTE na místech, která jsou blízko budov nebo kde je slabý GNSS signál. V opačném případě se letová trasa stane nestabilní.
- Při používání funkce QuickShots bezpodmínečně dodržujte místní zákony a předpisy o ochraně soukromí.



Použití funkce QuickShots

1. Klepněte na ikonu Režim snímání v pravé části zobrazení kamery a vyberte možnost QuickShots .
2. Po vybrání podrežimu klepněte na ikonu plus nebo přetáhněte předmět na obrazovce. Pak klepněte na  pro zahájení snímání. Dron zaznamená snímky při provádění předem nastaveného letového pohybu podle vybrané volby a poté vygeneruje video. Dron po dokončení nahrávání přeletí do své původní polohy.
3. Klepněte na  nebo stiskněte tlačítko přerušení letu na dálkovém ovladači. Dron ihned ukončí režim QuickShots a bude se vznášet.

4.4 Hyperlapse

Režim Hyperlapse pořídí určitý počet snímků v závislosti na časovém intervalu a poté tyto snímky zkompiluje do několikavteřinového videa. Je vhodný zejména pro záznam scén s pohyblivými prvky, jako je dopravní proud, mraky plující na obloze nebo východ a západ slunce.



Používání režimu Hyperlapse

1. Klepněte na ikonu Režim snímání v pravé části zobrazení kamery a vyberte možnost Hyperlapse .
2. Vyberte režim Hyperlapse. Po nastavení příslušných parametrů klepněte na tlačítko závěrky/nahrávání  a spusťte proces.
3. Klepněte na  nebo stiskněte tlačítko Stop na dálkovém ovladači, dron opustí režim Hyperlapse a bude se vznášet.



4.5 Let přes body na trase

Pomocí funkce Let přes body na trase můžete předem nastavit body cesty pro různé místa natáčení a poté vytvořit letovou trasu na základě nastavených bodů na trase. Dron pak automaticky letí podél po předem nastavené trase a dokončí předem nastavené akce kamery.

Letové trasy lze uložit a opakovat v různých obdobích, aby bylo možné zachytit změny v průběhu ročních období a během dne a noci.

-
-  • Před povolením režimu Let přes body na trase klepněte na *** > **Bezpečnost** > **Vyhýbání se překážkám** a zkontrolujte akci při vyhýbání se překážkám. Po nastavení akce vyhýbání se překážkám na **Obletění** nebo **Zabrzdnění** dron zabrzdí, pokud během letu k bodu na trase detekuje překážky. Pokud je nastaveno **Vypnuto**, dron se nemůže vyhýbat překážkám.
 - Trasa letu se mezi body na trase zakříví, takže nadmořská výška dronu mezi body na trase může být během letu nižší než nadmořská výška bodů na trase. Při nastavování bodů na trase se vyhněte jakýmkoli překážkám níže.
-
-  • Před vzlétnutím můžete mapu používat pouze k přidávání bodů na trase.
 - Připojte dálkový ovladač k internetu a předtím, než použijete mapu k přidání bodu na trase, si stáhněte mapu.
 - Pokud je **Činnost kamery** nastavena na **Žádná**, dron bude pouze automaticky létat. Během letu musíte kameru ovládat ručně.
 - Pokud jste již nastavili **Směr** a **Náklon gimbalu** na **Směr k POI**, pak se POI automaticky propojí s těmito trasy na trase.
 - Při použití letu přes body na trase v EU nelze chování dronu při **Ztrátě signálu dálkového ovladače** nastavit na **Pokračovat**.
-

Použití Letu přes body na trase (Waypoint)

1. Let přes body na trase aktivujete poklepáním na  v levé část zobrazení kamery.
2. Podle pokynů na obrazovce dokončete nastavení a provedte letovou trasu.
3. Opětovným klepnutím na ikonu letu přes body na trase  ukončíte let přes body na trase a letová trasa se automaticky uloží do knihovny.

4.6 Tempomat

Funkce Tempomat umožňuje uzamknout rychlost letu a rychlost otáčení gimbalu, což usnadňuje ovládání a zajišťuje plynulejší pohyby kamery. Více pohybů kamery, jako je spirálové stoupání a otáčení gimbalu, lze dosáhnout zvýšením vstupu ovládací páky a vstupu otočného ovladače.

 • Detekce překážek se v tempomatu řídí aktuálním režimem letu. Létejte opatrně.

Používání tempomatu

1. Nastavte jedno přizpůsobitelné tlačítko dálkového ovladače na Tempomat.
2. Zatímco máte stisknutou ovládací páčku, stiskněte tlačítko tempomatu, a dron bude automaticky pokračovat v letu aktuální rychlostí.
3. Při otáčení otočného ovladače dálkového ovladače pro nastavení úhlu gimbalu stiskněte tlačítko tempomatu a gimbal se automaticky otočí aktuální rychlostí otáčení ve směru odpovídajícím otočení.

-
-  • Doporučuje se nastavit pravý otočný ovladač na otáčení gimbalu.
- Otáčení gimbalu se zastaví, když gimbal dosáhne svého pohybového limitu.
 - Pokud během otáčení gimbalu upravíte úhel gimbalu, gimbal provede odpovídající úpravu a poté bude pokračovat v otáčení.
-

4. Jednou stiskněte tlačítko přerušení letu na dálkovém ovladači nebo klepnutím na  ukončete tempomat.

Dron

5 Dron

5.1 Režim letu

Dron podporuje následující režimy letu, které lze přepínat přepínačem režimů letu na dálkovém ovladači.

Normální režim: Normální režim je vhodný pro většinu situací letu. Dron se dokáže přesně vznášet na místě, letět stabilně a používat inteligentní letové režimy.

Sportovní režim: Maximální horizontální rychlost letu dronu bude ve srovnání s normálním režimem vyšší. Mějte na paměti, že ve sportovním režimu je deaktivována funkce detekce překážek.

Režim Kino: Režim Kino vychází z normálního režimu, přičemž rychlost letu je omezena, aby byl dron stabilnější při pořizování záznamu.

Pokud dron létá v EU, přepne se do režimu nízké rychlosti, když je režim letu na dálkovém ovladači přepnut do polohy C. Režim nízké rychlosti omezuje maximální horizontální rychlost letu na 2,8 m/s v závislosti na normálním režimu a pro rychlost stoupání nebo klesání neexistuje žádný limit.

Pokud je pozorovací systém nedostupný či deaktivovaný a pokud je GNSS signál slabý nebo u kompasu dochází k rušení, dron se automaticky přepne do režimu polohy (ATTI). V režimu ATTI může být dron snáze ovlivněn svým okolím. Faktory prostředí, například vítr, mohou vést k horizontálnímu posunu dronu, což může představovat nebezpečí, a to především při letu ve stísněných prostorách. Dron se nebude moci vznášet nebo automaticky brzdit, a pilot by proto měl co nejdříve přistát, aby se vyhnul nehodám.



- Letové režimy jsou aktivní pouze pro ruční let a tempomat.



- Ve sportovním režimu je pozorovací systém deaktivován, což znamená, že dron není schopen na své trase automaticky detekovat překážky. Musí být ostražiti ohledně okolního prostředí a ovládat dron, abyste se vyhnuli překážkám.
 - Ve sportovním režimu značně narůstá maximální rychlost a brzdná dráha dronu. V bezvětrných podmínkách je nezbytná minimální brzdná dráha 30 m.
 - V bezvětrných podmínkách, kdy dron stoupá a klesá ve sportovním či normálním režimu, je nezbytná minimální brzdná dráha 10 m.
 - Ve sportovním režimu značně narůstá schopnost reakce dronu, což znamená, že malý pohyb ovládací páčky na dálkovém ovládání se převede na velkou vzdálenost pohybu dronu. Při letu bezpodmínečně udržujte náležitý prostor pro manévrování.
 - Ve videích nahraných ve sportovním režimu můžete zaznamenat třes.
-

5.2 Stavové indikátory dronu

Dron má přední LED kontrolky a stavové indikátory dronu.

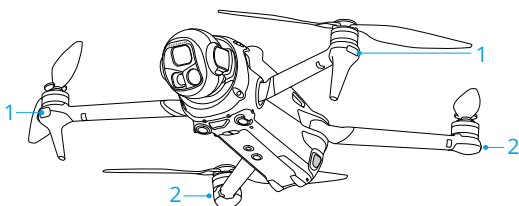

1. Přední LED kontrolky





2. Stavové indikátory dronu

Je-li dron zapnutý, ale motory neběží, přední LED kontrolky svítí nepřerušovaně zeleně a indikují tak orientaci dronu.





Je-li dron zapnutý, ale motory neběží, stavové indikátory dronu budou zobrazovat aktuální stav dronu.

Popisy stavových indikátorů dronu

Normální stavy

	Bliká střídavě červeně, žlutě a zeleně	Probíhá zapínání a provádí se autodiagnostické testy
 × 4	Čtyřikrát blikne žlutě	Zahřívání
	Bliká pomalu zeleně	GNSS aktivován
 × 2	Bliká zeleně vždy dvakrát po sobě	Pozorovací systémy aktivovány
	Bliká pomalu žlutě	GNSS a pozorovací systém jsou deaktivovány (režim ATTI je zapnutý)

Výstražné stavy

	Bliká rychle žlutě	Ztráta signálu dálkového ovladače
	Bliká pomalu červeně	Vzlet je deaktivován (např. vybitá baterie) ^[1]
	Bliká rychle červeně	Kriticky nízká úroveň nabití baterie
 —	Svítí nepřetržitě červeně	Kritická chyba
	Bliká střídavě červeně a žlutě	Je nezbytná kalibrace kompasu

[1] Pokud dron nemůže vzlétnout a stavové kontrolky pomalu blikají červeně, prohlédněte si varování v aplikaci DJI Fly.

Po spuštění motoru blikají přední LED kontrolky zeleně a stavové indikátory dronu blikají střídavě červeně a zeleně. Zelená světla označují, že se jedná o bezpilotní dron, a zelená a červená světla udávají směr a polohu dronu.

- ⚠ • Požadavky na osvětlení se liší v závislosti na regionu. Dodržujte místní zákony a předpisy.
- Pro získání lepších záběrů se přední LED kontrolky při natáčení automaticky vypnou, pokud jsou přední LED kontrolky v aplikaci DJI Fly nastaveny na **Automatické**.

5.3 Návrat do výchozí polohy

Pozorně si přečtěte obsah této části, abyste se důkladně seznámili s chováním dronu při návratu do výchozí polohy (RTH).

Funkce návratu do výchozí polohy zajistí automatický přelet dronu zpět na poslední zaznamenaný výchozí bod. Funkci návratu do výchozí polohy lze spustit třemi způsoby: uživatel aktivně spustí návrat do výchozí polohy, dron má slabou baterii nebo dojde ke ztrátě signálu ovládání (aktivuje se nouzový návrat do výchozí polohy). Pokud dron úspěšně zaznamená výchozí místo a polohovací systém po spuštění funkce návratu do výchozí polohy funguje normálně, dron automaticky poletí zpět a přistane ve výchozím místě.

- 📖 • **Výchozí bod:** Pokud má dron silný signál GNSS 📶²⁶ nebo jsou světelné podmínky dostatečné, při vzletu se zaznamená výchozí bod. Po zaznamenání výchozího bodu vydá aplikace DJI Fly hlasovou výzvu. Je-li nutné aktualizovat výchozí bod během letu (například pokud změníte svou polohu), lze tak učinit ručně v nabídce * * * > **Safety (Bezpečnost)** v aplikaci DJI Fly.

Když se dron používá s dálkovým ovladačem DJI RC Pro 2, je k dispozici [Dynamický výchozí bod](#).

Během RTH se ve zobrazení kamery zobrazí trasa AR RTH (trasa návratu AR do výchozího bodu), která vám pomůže zobrazit trasu návratu a zajistit bezpečnost letu. V zobrazení kamery se také zobrazí výchozí bod AR. Když dron dosáhne oblasti nad výchozím bodem, kamera gimbalu se automaticky natočí dolů. Když se dron blíží k zemi, ve zobrazení kamery se objeví stín dronu AR, což vám umožní přesněji ovládat dron, aby přistál na preferovaném místě.

Ve výchozím nastavení se na obrazovce kamery zobrazí výchozí místo AR, trasa AR návratu do výchozí polohy a stín dronu AR. Zobrazení lze změnit v nabídce * * * > **Safety (Bezpečnost)** > **Nastavení AR**.

- ⚠ • Trasa AR návratu do výchozí polohy se používá pouze jako reference a v různých scénářích se může lišit od skutečné trasy letu. Během návratu do výchozí polohy vždy věnujte pozornost živému náhledu na obrazovce. Létejte opatrně.
 - Během návratu do výchozí polohy dron automaticky upraví náklon gimbalu tak, aby kamera automaticky mířila na trasu návratu do výchozí polohy. Pokud použijete ovládací kolečko gimbalu k nastavení orientace kamery nebo stisknete přizpůsobitelná tlačítka na dálkovém ovladači, abyste kameru znovu nastavili, dron přestane automaticky upravovat náklon gimbalu, což může znemožnit zobrazení trasy AR návratu do výchozí polohy.
-

Upozornění

- ⚠ • Jestliže polohovací systém nefunguje správně, dron nemusí být schopen vrátit se do výchozího místa normálním způsobem. Pokud polohovací systém funguje abnormálně, může dron během bezpečnostního návratu do výchozí polohy přejít do režimu ATTI a automaticky přistát.
- Pokud není k dispozici GNSS, nelétejte nad vodními plochami, budovami se skleněným povrchem nebo v situacích, kdy je výška nad zemí přesahuje 30 metrů. Pokud polohovací systém funguje abnormálně, dron přejde do režimu ATTI.
- Před každým letem je důležité nastavit vhodnou výšku pro návrat do výchozí polohy. Spusťte aplikaci DJI Fly a nastavte výšku pro návrat do výchozí polohy.
- Dron nemůže během bezpečného návratu do výchozí polohy detekovat překážky, pokud podmínky prostředí nejsou pro detekční systém vhodné.
- GEO zóny mohou ovlivnit návrat do výchozí polohy. Vyhněte se létání v blízkosti GEO zón.
- Dron nemusí být schopen se vrátit na výchozí místo, pokud je rychlost větru příliš velká. Létejte opatrně.
- Během návratu do výchozí polohy dávejte pozor na malé nebo jemné předměty (např. větve stromů nebo elektrické vedení) nebo průhledné předměty (např. voda nebo sklo). V případě nouzových situací opusťte návrat do výchozí polohy a ovládejte dron ručně.
- Pokud se na trase návratu do výchozí polohy vyskytuje elektrické vedení nebo vysílací věže, které dron nemůže obletět, vyberte jako **přednastavenou možnost** pokročilý návrat do výchozí polohy. Ujistěte se také, že výška návratu do výchozí polohy je vyšší než všechny překážky.

- Pokud během návratu do výchozí polohy dojde ke změně nastavení **Pokročilého návratu do výchozí polohy** v DJI Fly, dron zabrzdí a vrátí se do výchozí polohy podle nejnovějšího nastavení.
- Pokud je během návratu do výchozí polohy nastavená maximální výška nižší než aktuální výška, dron nejprve klesne do maximální výšky a poté bude pokračovat v návratu do výchozí polohy.
- Výška pro návrat do výchozí polohy nemůže být změněna během návratu do výchozí polohy.
- Je-li mezi aktuální výškou a výškou pro návrat do výchozí polohy velký rozdíl, nelze z důvodu různých rychlostí větru v různých výškách přesně vypočítat potřebné množství energie z baterie. V aplikaci DJI Fly věnujte zvýšenou pozornost výstrahám a oznámením o stavu nabití baterie.
- Když je signál dálkového ovladače během pokročilého návratu do výchozí polohy normální, lze k ovládání rychlosti letu použít páčku sklonu, ale nelze ovládat orientaci a nadmořskou výšku a s dronem nelze letět doleva ani doprava. Budete-li neustále tlačit na páčku sklonu, aby dron zrychlil, zvýší se rychlost spotřeby energie z baterie. Pokud rychlost letu překročí efektivní rychlost snímání, dron nemůže obléhat překážky. Stlačí-li se páčka sklonu zcela dolů, dron zabrzdí, bude se vznášet na místě a ukončí návrat do výchozí polohy. Dron lze ovládat po uvolnění páčky sklonu.
- Pokud dron při stoupání během přednastaveného návratu do výchozí polohy dosáhne limitu výšky pro aktuální polohu dronu nebo pro výchozí polohu, dron přestane stoupat a vrátí se do výchozí polohy v aktuální výšce. Během návratu do výchozí polohy dbejte na bezpečnost letu.
- Pokud je výchozí místo ve výškové zóně, ale dron není ve výškové zóně, dron při dosažení výškové zóny klesne pod limit výšky, který může být nižší než nastavená výška návratu do výchozí polohy. Létejte opatrně.
- Je-li okolní prostředí příliš komplikované na to, aby dron mohl dokončit návrat do výchozí polohy, ukončí návrat do výchozí polohy i když detekční systém funguje správně.
- Návrat do výchozí polohy nelze aktivovat během automatického přistávání.

Pokročilý návrat do výchozí polohy (RTH)

Při spuštění pokročilého návratu do výchozí polohy dron automaticky naplánuje nejlepší trasu návratu do výchozí polohy, která se zobrazí v aplikaci DJI Fly a přizpůsobí se okolnímu prostředí. Během RTH bude dron automaticky nastavovat rychlost letu podle faktorů prostředí, jako je rychlost větru, směr větru a překážky.

Je-li signál ovládání mezi dálkovým ovladačem a dronem dobrý, ukončete návrat do výchozí polohy poklepáním na ikonu  v aplikaci DJI Fly nebo stisknutím tlačítka pro návrat do výchozí polohy na dálkovém ovladači. Po zrušení návratu do výchozí polohy můžete dron znovu ovládat.

Způsob spuštění

Uživatel aktivně spustí návrat do výchozí polohy

Během letu můžete spouštět funkci návrat do výchozí polohy stisknutím a podržením tlačítka RTH na dálkovém ovladači nebo klepnutím na  v levé straně zobrazení kamery a poté stisknete a podržete ikonu RTH.

Slabá baterie dronu

Když je úroveň nabití baterie během letu nízká a stačí pouze na dolet do výchozího bodu, v aplikaci DJI Fly se zobrazí výstražná výzva. Pokud klepnete na potvrzení návratu do výchozí polohy nebo nepodniknete kroky před ukončením odpočtu, dron automaticky spustí návrat do výchozí polohy z důvodu stavu slabé baterie.

Pokud zrušíte výzvu návratu do výchozí polohy s nízkým stavem baterie a budete pokračovat v letu, dron automaticky přistane, pokud aktuální stav baterie vydrží dronu pouze na to, aby sestoupil z aktuální výšky.

Automatické přistání nelze zrušit, ale můžete stále měnit směr letu vodorovně pohybováním stočky směrové páčky a páčkou zatáčení a změnit rychlost klesání dronu pohybem škrticí páčky. Lette dronem na vhodné místo pro přistání co nejdříve.

-
-  • Když je inteligentní letová baterie příliš vybitá a nezbyvá dostatek energie na návrat do výchozí polohy, s dronem co nejdříve přistaňte. V opačném případě dron po úplném vybití baterie havaruje.
 - Během automatického přistání NETLAČTE škrticí páčku směrem nahoru. V opačném případě dron po úplném vybití baterie havaruje.
-

Ztráta signálu dálkového ovladače

Je-li akce při ztrátě signálu nastavena na návrat do výchozí polohy a dojde ke ztrátě signálu dálkového ovládání, dron automaticky zahájí bezpečnostní návrat do výchozí polohy.

Pokud je osvětlení a podmínky okolí vhodné pro pozorovací systém, aplikace DJI Fly zobrazí dráhu návratu do výchozí polohy, kterou dron vytvořil před ztrátou signálu dálkového ovladače. Dron zahájí návrat do výchozí polohy pomocí pokročilého návratu do výchozí polohy v souladu s nastavením návratu do výchozí polohy. Dron zůstane v návratu do výchozí polohy, i když bude signál dálkového ovladače obnoven. Aplikace DJI Fly patřičně aktualizuje trasu návratu do výchozí polohy.

Pokud jsou světelné a okolní podmínky nevhodné pro pozorovací systém, dron zabrzdí a bude se vznášet, poté přejde do režimu původní dráhy pro návrat do výchozí polohy.

- Pokud je vzdálenost návratu do výchozí polohy (horizontální vzdálenost mezi dronem a výchozím místem) větší než 50 m, dron upraví svou orientaci a před začátkem přednastaveného návratu do výchozí polohy poletí 50 m zpět po původní trase letu.
- Pokud je vzdálenost návratu do výchozí polohy větší než 5 m, ale menší než 50 m, upraví svou orientaci a poletí na výchozí místo přímočaře horizontálně v aktuální nadmořské výšce.
- Je-li vzdálenost návratu do výchozí polohy menší než 5 m, dron přistane okamžitě.

Postup návratu do výchozí polohy

Po zapnutí funkce návratu do výchozí polohy dron zabrzdí a vznáší se na místě.

- **Pokud jsou prostředí nebo světelné podmínky pro systém vidění vhodné:**
 - Dron změní svou orientaci na výchozí bod, naplánuje nejlepší dráhu podle nastavení návratu do výchozí polohy a poté se vrátí na výchozí místo, pokud bylo při vzletu k dispozici GNSS.
 - Pokud GNSS nebylo k dispozici a při vzletu fungoval pouze systém vidění, dron změní svou orientaci na výchozí místo, naplánuje nejlepší dráhu podle nastavení návratu do výchozí polohy a poté se vrátí do polohy se silným signálem GNSS na základě nastavení návratu do výchozí polohy. Bude přibližně kopírovat trajektorii odletu zpět do blízkosti výchozího místa. V této chvíli věnujte pozornost výzvám aplikace a zvolte, zda chcete nechat dron automaticky provést návrat do výchozí polohy a přistání, nebo zda chcete návrat do výchozí polohy a přistání řídit manuálně.

Dávejte pozor, pokud GNSS nebylo při vzletu k dispozici:

- ◊ Zkontrolujte, zda je zapnuté vyhýbání se překážkám.
- ◊ NELÉTEJTE ve stísněných prostorách a rychlost větru v okolí by měla být nižší než 3 m/s.
- ◊ Rychle po vzletu vyleťte na volné prostranství a držte se alespoň 10 m od jakýchkoli překážek, jinak se může stát, že se dron nebude moci vrátit do výchozí polohy. Během letu se vyhněte vodním plochám, dokud nedosáhnete oblasti se silným signálem GNSS. Výška nad zemí by měla být od 2 do 30 m, jinak by se dron nemusel vrátit do výchozí polohy. Pokud dron přejde do režimu ATTI před dosažením oblasti se silným signálem GNSS, výchozí poloha se zruší.

- ◊ Pokud není během letu k dispozici určování polohy pomocí vidění, dron se nemůže vrátit do výchozí polohy. Abyste předešli kolizím, dávejte pozor na okolí podle hlasových pokynů v aplikaci.
- ◊ Když se dron vrátí do blízkosti místa vzletu a aplikace zobrazí výzvu, že aktuální prostředí je složité, potvrďte, zda chcete pokračovat v letu:
 - Je třeba ověřit, zda je dráha letu správná, a dbát na bezpečnost letu.
 - Je nutné ověřit, zda jsou podmínky osvětlení pro systém vidění dostatečné. V opačném případě může dron ukončit návrat do výchozí polohy. Nucení dronu k pokračování v návratu do výchozí polohy nebo letu může způsobit přechod do režimu ATTI.
- ◊ Po potvrzení bude dron pokračovat v návratu do výchozí polohy nízkou rychlostí. Pokud se na zpáteční trase objeví překážka, dron zabrzdí a může ukončit návrat do výchozí polohy.
- ◊ Tento proces návratu do výchozí polohy nepodporuje dynamickou detekci překážek (včetně chodců atd.) a nepodporuje detekci překážek u objektů bez textury, jako je sklo nebo bílé stěny.
- ◊ Tento proces návratu do výchozí polohy vyžaduje, aby země a okolní prostředí (například zdi) mělo různorodé textury a nevyskytovaly se v něm dynamické změny.
- **Pokud jsou prostředí nebo světelné podmínky pro pozorovací systém nevhodné:**
 - Pokud je vzdálenost návratu do výchozí polohy delší než 5 m, dron se vrátí do výchozí polohy podle **Přednastavení**.
 - Je-li vzdálenost návratu do výchozí polohy menší než 5 m, dron přistane okamžitě.

Nastavení návratu do výchozí polohy

Pokročilý návrat do výchozí polohy umožňuje upravit nastavení. Přejděte na zobrazení kamery v klepněte na *** > **Bezpečnost** a rolujte na **Návrat do výchozí polohy (RTH)**.

- **Optimální:**



- Pokud je osvětlení dostatečné a prostředí je vhodné pro sledovací systém, dron bez ohledu na nastavení výšky návratu do výchozí polohy automaticky naplánuje optimální trasu návratu do výchozí polohy a upraví výšku podle faktorů prostředí, jako jsou překážky a přenosové signály. Optimální dráha návratu do výchozí polohy znamená, že dron urazí co nejkratší možnou vzdálenost, aby se snížilo spotřebované množství energie z baterie a prodloužila se doba letu.
- Pokud je osvětlení nedostatečné nebo prostředí není vhodné pro pozorovací systém, dron provede přednastavený návrat do výchozí polohy na základě nastavení výšky návratu do výchozí polohy.
- **Přednastavený:**



Vzdálenost/výšky návratu do výchozí polohy		Vhodné osvětlení a podmínky prostředí	Nevhodné osvětlení a podmínky prostředí
Vzdálenost návratu do výchozí polohy > 50 m	Aktuální nadmořská výška < nadmořská výška návratu do výchozí polohy	Dron naplánuje trasu návratu do výchozí polohy, bude se vyhýbat překážkám a poletí do otevřené oblasti, vystoupá do nadmořské výšky návratu do výchozí polohy a vrátí se domů nejlepší trasou.	Dron vystoupá do nadmořské výšky návratu do výchozí polohy a poletí přímočaře do výchozího místa v nadmořské výšce návratu do výchozí polohy. ^[1]
	Aktuální nadmořská výška \geq nadmořská výška návratu do výchozí polohy	Dron se vrátí domů nejlepší trasou ve stávající nadmořské výšce.	Dron poletí přímočaře do výchozího místa v aktuální nadmořské výšce. ^[1]
Vzdálenost návratu do výchozí polohy je v rozmezí 5–50 m			Dron poletí přímočaře do výchozího místa v aktuální nadmořské výšce. ^[2]

[1] Pokud LiDAR směřující dopředu detekuje překážku před dronem, dron začne stoupat, aby se překážce vyhnul. Jakmile je cesta před dronem volná, přestane stoupat a pokračuje v návratu

do výchozí polohy. Pokud výška překážky překročí výškový limit, dron zabrzdí a začne se vznášet, a uživatel musí převzít ovládání.

[2] Dron zabrzdí a začne se vznášet, a uživatel musí převzít řízení.

Když se dron blíží k výchozímu místu a aktuální nadmořská výška je vyšší než nadmořská výška návratu do výchozí polohy, dron se inteligentně rozhodne, zda při letu vpřed klesne podle okolního prostředí, osvětlení, nastavené nadmořské výšky návratu do výchozí polohy a aktuální nadmořské výšky. Když dron doletí do oblasti nad výchozím místem, aktuální nadmořská výška dronu nebude nižší než nastavená nadmořská výška návratu do výchozí polohy.

Plány návratu do výchozí polohy pro různá prostředí, způsoby spuštění návratu do výchozí polohy a nastavení návratu do výchozí polohy jsou následující:

Způsob spuštění	Vhodné osvětlení a podmínky prostředí (Dron se může vyhýbat překážkám a GEO zónám)	Nevhodné osvětlení a podmínky prostředí
Uživatel aktivně spustí návrat do výchozí polohy	Dron provede návrat do výchozí polohy na základě nastavení návratu do výchozí polohy: <ul style="list-style-type: none"> • Optimální • Přednastavený 	Přednastavený (Dron může stoupat, aby se vyhnul překážkám a GEO zónám)
Slabá baterie dronu		Původní trasa návratu do výchozí polohy
Ztráta signálu dálkového ovladače		Po obnovení signálu se provede přednastavený návrat do výchozí polohy (Dron se může vyhnout GEO zónám a v případě překážky zastaví a bude se vznášet).

Ochrana při přistávání

Když dron při návratu do výchozí polohy začne přistávat, aktivuje se ochrana při přistávání.

Specifický výkon dronu je následující:

- Je-li zem vyhodnocena jako vhodná pro přistání, dron rovnou přistane.
- Pokud je zem posouzena jako nevhodná pro přistání, dron se bude vznášet na místě a čekat na potvrzení pilota.

- Pokud není ochrana při přistávání funkční, aplikace DJI Fly zobrazí výzvu k přistání, když dron klesne na úroveň 0,5 m nad zemí. Aby dron přistál, klepněte na **potvrdit** nebo zatlačte páčku škrticí klapky úplně dolů a podržte ji po dobu jedné sekundy.
-
- ☀️ • Po dosažení oblasti nad výchozím bodem dron přistane přesně na místě vzletu. Provedení přesného přistání podléhá následujícím podmínkám:
 - ♦ Po vzletu musí být zaznamenán výchozí bod a během letu nesmí být změněn.
 - ♦ Během vzletu musí dron před zahájením horizontálního pohybu vystoupat vertikálně do výšky alespoň 7 m.
 - ♦ Rysy terénu výchozího bodu se nesmí ve velké míře změnit.
 - ♦ Rysy terénu výchozího bodu musí být dostatečně charakteristické. Terén, jako jsou plochy pokryté sněhem, není vhodný.
 - ♦ Světelné podmínky nesmí být příliš světlé ani příliš tmavé.
 - Během přistání, pohyb jakékoli jiné ovládací páčky kromě škrticí páčky bude považován za upuštění od přesného přistání a dron bude klesat vertikálně.
-

Dynamický výchozí bod

Když se dron používá s dálkovým ovladačem DJI RC Pro 2, je k dispozici Dynamický výchozí bod.

Když je signál GNSS dálkového ovladače silný, aktivujte Dynamický výchozí bod jednou z následujících metod a výchozí bod bude průběžně aktualizován podle polohy dálkového ovladače.

- V zobrazení kamery klepněte na  > **Aktualizovat výchozí bod** > **Dynamická aktualizace výchozího bodu** > **Aktualizovat**.
- V zobrazení kamery klepněte na *** > **Bezpečnost** > **Aktualizovat výchozí bod** > **Dynamická aktualizace výchozího bodu** > **Aktualizovat**.

Když je zapnutý dynamický výchozí bod, ikona výchozí polohy se změní na modrou. Po spuštění RTH se dron vrátí blízko výchozího bodu, ukončí výchozí polohu a bude se vznášet. Uživatelé mohou ovládat dron.

-
- ⚠️ • Po prvním povolení dynamického výchozího bodu, pokud je signál GNSS dálkového ovladače slabý, dynamický výchozí bod nemusí být dostupný.
 - Použijte funkci dynamického výchozího bodu v otevřeném prostředí se silným signálem GNSS. Jinak bude mít výchozí bod velkou odchylku od skutečné polohy dálkového ovladače.

- Jakmile je dynamický výchozí bod dostupný, pokud je signál GNSS dálkového ovladače slabý, výchozí bod zůstane na poslední úspěšně aktualizované poloze. Když je spuštěna výchozí poloha, zkontrolujte, zda je poloha výchozího bodu nejnovější poloha dálkového ovladače.

5.4 Detekční systém

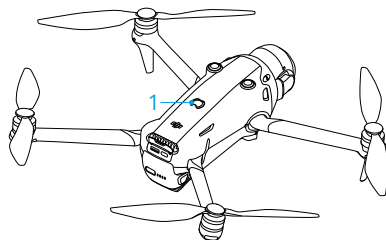
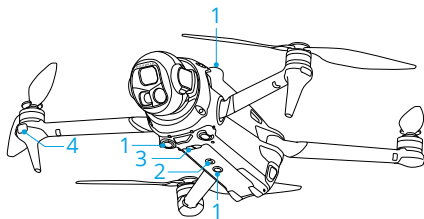

1. Všesměrový pozorovací systém
2. Pomocné světlo
3. 3D systém detekce infračerveného záření
4. LiDAR směřující dopředu

Všesměrový pozorovací systém pracuje nejlépe při adekvátním osvětlení a v případě jasně zřetelných nebo texturovaných překážek. Je-li dron v normálním režimu nebo v režimu **Kino** a **Vyhýbání se překážkám** je v aplikaci DJI Fly nastaveno na **Bypass (Obletět)** nebo **Break (Zabrzdit)**, všesměrový pozorovací systém se aktivuje automaticky. Funkce polohování se používá, pokud jsou signály GNSS nedostupné nebo slabé.

Pomocné světlo umístěné ve spodní části dronu může pomoci spodnímu pozorovacímu systému. Ve výchozím nastavení se automaticky zapne v prostředích se slabým osvětlením, když je letová výška po vzletnutí menší než 5 m. Můžete jej také ručně zapnout nebo vypnout v aplikaci DJI Fly. Při každém restartování dronu se pomocné světlo vrátí zpět do výchozího nastavení **Auto**.

- ☀️ • Když je polohování pomocí pozorování a rozpoznávání překážek zakázáno, dron se spoléhá pouze na GNSS, aby se vznášel, všesměrné rozpoznávání překážek není k dispozici a dron se automaticky nezpomalí během klesání blízko k zemi. Když je polohování pomocí pozorování a rozpoznávání překážek zakázáno, je třeba dbát zvláštní opatrnosti.
- Zakázání polohování pomocí pozorování a rozpoznávání překážek platí pouze při manuálním letu a neplatí při použití návratu to výchozí polohy, automatického přistání nebo použití inteligentních letových režimů.

- Polohování pomocí pozorování a rozpoznávání překážek může být dočasně zakázáno v mlze nebo při detekci překážky během přistání. V běžných letových situacích mějte polohování pomocí pozorování a rozpoznávání překážek zapnuté. Funkce polohování pomocí pozorování a rozpoznávání překážek zakázáno jsou ve výchozím nastavení po restartování dronu zapnuté.

Upozornění

- ⚠ • Věnujte pozornost prostředí letu. Systém detekce infračerveného záření funguje jen za určitých situací a nelze jimi nahradit lidské ovládání a úsudek. Během letu vždy věnujte pozornost okolnímu prostředí a varováním, které zobrazuje aplikace DJI Fly. Budte zodpovědní a nikdy neztratíte kontrolu na dronem.
- Pokud není k dispozici GNSS, pomáhá při určování polohy dronu systém vidění dolů, který nejlépe funguje, když se dron nachází ve výšce 0,5 m až 30 m. Pokud je dron ve výšce nad 30 m, je třeba dbát zvýšené opatrnosti, protože může dojít k ovlivnění výkonu určování polohy pomocí vidění.
- V prostředích se slabým osvětlením nemusí pozorovací systém dosáhnout optimálního polohovacího výkonu, i když je zapnuto pomocné světlo. Je-li v takových prostředích signál GNSS slabý, leťte opatrně.
- Spodní pozorovací systém nemusí fungovat správně, pokud dron letí v blízkosti vody. Proto dron nemusí být při přistání schopný aktivně se vyhnout vodě pod ním. Doporučujeme neustále udržovat kontrolu nad letem, racionálně vyhodnocovat situaci na základě okolního prostředí a přílišně se nespoléhat na spodní pozorovací systém.
- Pozorovací systém nedokáže přesně identifikovat velké konstrukce s rámy a kabely, jako jsou věžové jeřáby, vysokonapěťové přenosové věže, vysokonapěťová přenosová vedení, lanové a visuté mosty.
- Pozorovací systémy nedokážou řádně fungovat v blízkosti povrchů, u kterých se jasně nemění vzor, nebo v případech příliš slabého či příliš silného světla. Pozorovací systémy nemohou řádně fungovat následujících situacích:
 - ♦ Létání v blízkosti jednobarevných povrchů (např. čistě černý, bílý, červený či zelený).
 - ♦ Létání v blízkosti vysoce reflexních povrchů.
 - ♦ Létání v blízkosti vody nebo průhledných povrchů.
 - ♦ Létání v blízkosti pohyblivých povrchů nebo objektů.
 - ♦ Létání nad oblastí s častými nebo výraznými změnami osvětlení.

- Létání v blízkosti extrémně tmavých (< 0,1 luxů) nebo světlých (> 40 000 luxů) povrchů.
- Létání v blízkosti povrchů, které silně odráží nebo absorbují infračervené vlny (např. zrcadla).
- Létání v blízkosti povrchů bez jasných vzorů nebo textury.
- Létání v blízkosti povrchů s opakujícími se identickými vzory nebo texturami (např. dlaždice s totožným designem).
- Létání v blízkosti překážek s malými plochami (např. větve stromů a elektrické vedení).
- Senzory neustále udržujte čisté. Senzory NEPOŠKRÁBEJTE ani je NEBLOKUJTE. Dron NEPOUŽÍVEJTE v prašném nebo vlhkém prostředí.
- Kamery pozorovacího systému může být nutné po delším skladování kalibrovat. V aplikaci DJI Fly se zobrazí výzva a kalibrace se provede automaticky.
- NELÉTEJTE v případech deště, smogu či v případech, kdy je viditelnost kratší než 100 m.
- NEBLOKUJTE detekční systém žádnými překážkami.
- Před letem vždy zkontrolujte následující:
 - Ujistěte se, že na skle detekčního systému nejsou nálepky ani jiné překážky.
 - Pokud jsou na skle detekčního systému nečistoty, prach nebo voda, použijte jemný hadřík. NEPOUŽÍVEJTE čisticidla obsahující alkohol.
 - Pokud je sklo detekčního systému poškozené, kontaktujte podporu společnosti DJI.
- Dron může létat kdykoli během dne nebo noci. Při nočním letu však není pozorovací systém k dispozici. Létejte opatrně.
- Systém LiDAR směřující dopředu nedokáže detekovat překážky s odrazivostí menší než 10 % nebo reflexní objekty, jako je sklo.
- LiDAR směřující dopředu nemůže správně fungovat v prostředí s příliš silným osvětlením (>20 000 lux).

5.5 Advanced Pilot Assistance Systems (pokročilé asistenční pilotní systémy)

Funkce Advanced Pilot Assistance Systems (pokročilé asistenční pilotní systémy, APAS) je dostupná v normálním režimu a režimu Kino. Pokud je funkce APAS aktivována, dron bude nadále reagovat na vaše příkazy a naplňuje si trasu jak dle příkazů z ovládacích

páček, tak dle letového prostředí. Díky funkci APAS se lze snáze vyhýbat překážkám, získávat plynulejší záznam a lépe létat.

Když je funkce APAS aktivována, dron lze zastavit stisknutím tlačítka přerušení letu na dálkovém ovladači. Dron brzdí a vznáší se po dobu tří sekund a čeká na další příkazy pilota.

Chcete-li povolit APAS, otevřete aplikaci DJI Fly, přejděte na ******* > **Safety (Bezpečnost)** > **Obstacle Avoidance Action (Vyhýbání se překážkám)** a zvolte **Bypass (Oblétání)**. Nastavte **Možnosti oblétání** na **Normal** nebo **Nifty**. V režimu **Nifty** může dron letět rychleji, plynuleji a blíže k překážkám, čímž získá lepší záběry a zároveň překážky obletí. Riziko nárazu do překážek se však zvyšuje. Létejte opatrně.

Režim **Nifty** nemůže normálně fungovat v následujících situacích:

- Když se při letu v blízkosti překážek rychle mění orientace dronu.
- Při průletu vysokou rychlostí mezi úzkými překážkami, jako jsou stříšky nebo keře.
- Při letu v blízkosti překážek, které jsou příliš malé na to, aby je bylo možné detekovat.
- Při letu s ochranným krytem vrtule.

Upozornění

- ⚠️ Při použití funkce APAS se ujistěte, že je pozorovací systém dostupný. Ujistěte se, že podél požadované letové trasy nejsou lidé, zvířata, objekty s malým plošným obsahem (např. větve stromů) ani průhledné objekty (např. sklo nebo voda).
- Při použití funkce APAS se ujistěte, že spodní pozorovací systém je dostupný nebo je GNSS signál silný. Funkce APAS nemusí fungovat správně, pokud dron letí nad vodou nebo nad zasněženými oblastmi.
- Maximální opatrnosti je třeba při letu v extrémně tmavých (< 5 lux) nebo světlých (> 10 000 lux) prostředích.
- Bedlivě sledujte aplikaci DJI Fly a ujistěte se, že režim APAS funguje normálně.
- Funkce APAS nemusí fungovat správně, pokud dron letí poblíž letových limitů nebo v GEO zóně.
- Při nedostatečném osvětlení a částečné nedostupnosti systému vidění změní dron režim z oblétání překážek na zabrzdění a vznášení se. Je třeba vycentrovat řídicí páku a poté pokračovat v ovládání dronu.

Ochrana při přistávání

Pokud je funkce **Vyhýbání se překážkám** nastavena na **Oblétání** nebo **Zabrzdnění**, Ochrana při přistávání se aktivuje, když při přistání dronu stisknete škrticí páčku. Když dron začne přistávat, je aktivována ochrana při přistávání.

- Je-li zem vyhodnocená jako vhodná pro přistání, dron rovnou přistane.
- Je-li zem vyhodnocena jako nevhodná pro přistání, dron se bude vznášet, jakmile klesne na určitou výšku nad zemí. Stlačte škrticí páčku dolů alespoň na pět sekund a dron přistane bez detekování překážek.

5.6 Asistent viditelnosti

Asistent viditelnosti poháněný systémem vidění mění obraz ve zobrazení z odpovídajících senzorů vidění podle směru letové rychlosti, aby uživateli pomohl při navigaci a pozorování překážek během letu. Přejetím vlevo na ukazateli polohy, vpravo na minimapě nebo klepnutím na ikonu v pravém dolním rohu ukazatele polohy se přepnete do zobrazení asistenta viditelnosti.

- ⚠️ • Při použití asistenta viditelnosti může být kvalita přenosu videa nižší z důvodu omezení šířky přenosového pásma, výkonu mobilního telefonu nebo rozlišení přenosu videa na obrazovce dálkového ovladače.
- Je normální, že se komponenty dronu objeví v zobrazení asistenta viditelnosti.
- Je normální, že se v zobrazení asistenta viditelnosti objeví spoje obrazu nebo rozdíly v jasu.
- Asistent viditelnosti používejte pouze pro referenci. Skleněné stěny a malé objekty, jako jsou větve stromů, dráty a provázky létacích draků, nelze přesně zobrazit.
- Pokud dron nevlétne nebo je signál přenosu videa slabý, asistent viditelnosti není k dispozici.

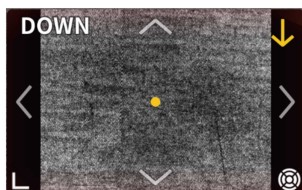

Klepnutím na šipku můžete přepínat mezi různými směry zobrazení asistenta vidění. Klepnutím a podržením směr uzamknete. Klepnutím na střed obrazovky maximalizujete zobrazení asistenta vidění.

Směr linie označuje aktuální směr letové rychlosti dronu a délka linie označuje letovou rychlost dronu.

-
- ⚠️ • Pokud není směr uzamčen v určitém směru, vidění asistenta viditelnosti se automaticky přepne na aktuální směr letu. Klepnutím na jinou šipku směru přepnete směr vidění asistenta viditelnosti na okamžik, než se vrátíte k aktuálnímu směru letu.
 - Když je směr asistenta viditelnosti uzamčen v určitém směru, klepnutím na jinou šipku přepnete vidění asistenta viditelnosti na okamžik, než se vrátí k aktuálnímu uzamčenému směru.
-

Varování před kolizí

Pokud je v aktuálním směru pohledu detekována překážka, zobrazí se v zobrazení asistenta viditelnosti varování před kolizí. Barva varování je určena vzdáleností mezi překážkou a dronem. Žlutá a červená barva označují relativní vzdálenost od daleké vzdálenosti po blízkou.

-
- 💡 • Zorné pole asistenta vidění ve všech směrech je omezené. Je normální, že během varování před kolizí v zorném poli nevidíte překážky.
 - Varování k kolizi není řízeno přepínačem **Zobrazení radarové mapy** a zůstává viditelné, i když je radarová mapa vypnutá.
 - Varování před kolizí se zobrazí pouze tehdy, když je v malém okně zobrazen asistent viditelnosti.
-

5.7 Vrtule

Přípevnění vrtulí

Nainstalujte vrtule správně podle barevných značek na vrtulích a motorech.

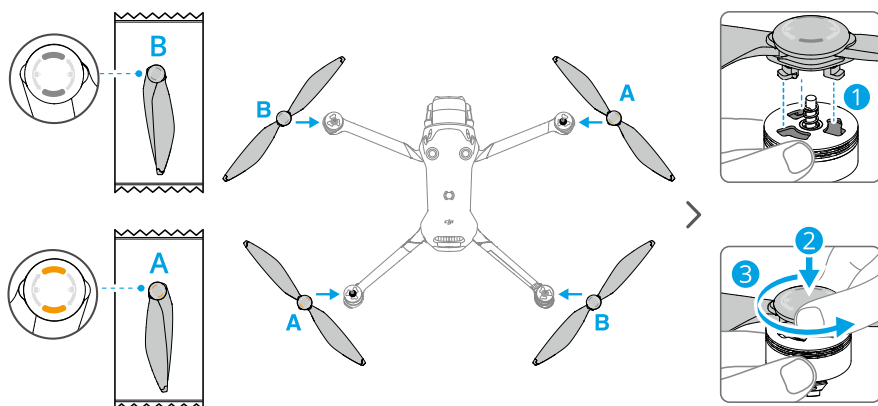

Oznámení týkající se vrtulí

- ⚠ • Listy vrtulí jsou ostré. Zacházejte s nimi opatrně, aby nedošlo ke zranění osob nebo deformaci vrtule.
- Před každým letem se ujistěte, že jsou vrtule a motory bezpečně nainstalované.
- Používejte pouze oficiální vrtule společnosti DJI. **NEKOMBINUJTE** typy vrtulí.
- Vrtule jsou spotřební součásti. V případě potřeby zakupte další vrtule.
- Před každým letem se ujistěte, že jsou všechny vrtule v dobrém stavu. **NEPOUŽÍVEJTE** opotřebované, otlučené nebo prasklé vrtule. Pokud jsou na vrtulích patrné nečistoty a cizí tělesa, očistěte je měkkým, suchým hadříkem.
- Nepřibližujte se k rotujícím vrtulím ani motorům, aby nedošlo ke zranění.
- Aby nedošlo k poškození vrtulí, umístěte dron během přepravy nebo skladování správným způsobem. Vrtule **NESTLAČUJTE** ani neohýbejte. Pokud jsou vrtule poškozené, může to mít vliv na letový výkon.
- Ujistěte se, že motory jsou bezpečně upevněny a že se hladce otáčejí. Pokud se motor zasekne nebo se nemůže volně otáčet, okamžitě s dronem přistaňte.
- **NEPOKOUŠEJTE** se upravovat konstrukci motorů.
- Motory mohou být po letu horké, a proto se jich **NEDOTÝKEJTE** a **ZAMEZTE** jejich kontaktu s rukama či jinými částmi těla. Je normální, že přední motory mají vyšší teplotu než zadní motory.
- **NEBLOKUJTE** žádný z ventilačních otvorů na motoru ani na trupu dronu.
- Ujistěte se, že ESC zní při zapnutí normálně.

5.8 Inteligentní letová baterie

Upozornění

-
-  • Před použitím baterie si přečtěte a důsledně dodržujte pokyny uvedené v této příručce, v *bezpečnostních pokynech* a na nálepkách baterie. Přebíráte veškerou odpovědnost za všechny činnosti a veškeré používání.
-
1. Inteligentní letovou baterii NENABÍJTE ihned po letu, jelikož může být příliš horká. Před opětovným nabíjením vyčkejte, dokud baterie nevychladne na povolenou nabíjecí teplotu.
 2. Aby nedošlo k poškození, baterie se nabíjí pouze při teplotě baterie 5–40 °C (41–104 °F). Ideální teplota pro nabíjení je od 22 do 28 °C (71,6–82,4 °F). Nabíjení při ideální teplotě může prodloužit životnost baterie. Pokud teplota článků baterie stoupne během nabíjení nad 55 °C (131 °F), nabíjení se automaticky zastaví.
 3. Oznámení o nízké teplotě:
 - Baterie nelze používat v prostředí s extrémně nízkou teplotou, která je nižší než -10° C (14° F).
 - Kapacita baterie se značně snižuje při letu v prostředí s nízkými teplotami od -10–5 °C (14–41 °F). Před vzletem musí být baterie zcela nabitá. Po vzletu dron nechte vznášet se krátkou dobu na místě, aby se baterie zahřála.
 - Při letu v nízkoteplotním prostředí se doporučuje před vzletem zahřát baterii na nejméně 10° C (50° F). Ideální provozní teplota baterie je nad 20° C (68° F).
 - Snižená kapacita baterie v prostředí s nízkou teplotou snižuje schopnost dronu odolávat rychlosti větru. Létejte opatrně.
 - Při letu ve vysoké nadmořské výšce s nízkou teplotou dbejte zvýšené opatrnosti.
 4. Plně nabitá baterie se automaticky vybíjí, pokud zůstane delší dobu nepoužívaná. Mějte na paměti, že je normální, že během procesu vybíjení baterie vyzařuje mírné teplo.
 5. Pro zachování dobrého stavu baterie úplně nabijte baterii alespoň jedenkrát za tři měsíce. Pokud baterii delší dobu nepoužíváte, může to ovlivnit její výkon nebo dokonce způsobit trvalé poškození baterie. Pokud baterie nebyla nabíjena nebo vybíjena po dobu tří měsíců nebo déle, přestává se na ni vztahovat záruka.
 6. Z bezpečnostních důvodů udržujte baterie při přepravě na nízké úrovni energie. Před přepravou se doporučuje baterie vybit na 30 % nebo méně.

Instalace a vyjmutí baterie

Instalace

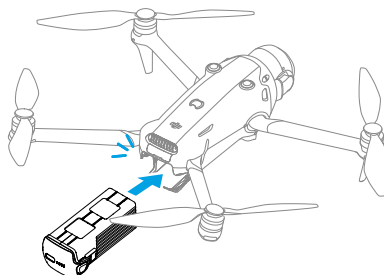

Vyjmutí

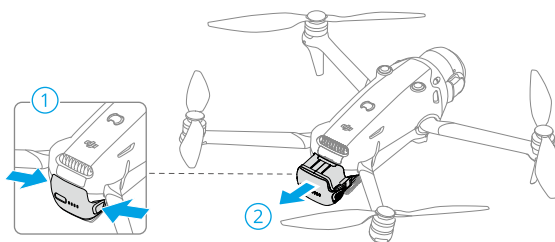

-
- ⚠**
- Ujistěte se, že před vložením nebo vyjmutím baterie rozložíte přední ramena dronu, abyste předešli poškození LiDAR směřující dopředu.
 - NEVKLÁDEJTE ani nevyjímejte baterii, když je dron zapnutý.
 - Ujistěte se, že je baterie vložena tak, že uslyšíte cvaknutí. NESPOUŠTĚJTE dron, pokud není baterie bezpečně upevněna, protože by to mohlo způsobit špatný kontakt mezi baterií a dronem, což by mohlo vést k nebezpečím.
-

Použití baterie

Kontrola úrovně nabití baterie

Pro kontrolu aktuální úrovně nabití baterie jedenkrát stiskněte tlačítko napájení.

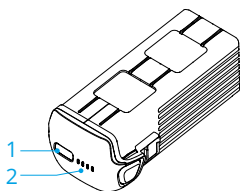

1. Tlačítko napájení
2. LED ukazatel úrovně nabití baterie

LED diody ukazatele úrovně nabití baterie zobrazují úroveň nabití baterie během nabíjení a vybíjení. Stav LED ukazatele jsou následující:

- LED ukazatel svítí
- LED ukazatel bliká
- LED ukazatel nesvítí

Způsob blikání	Úroveň nabití baterie
<input checked="" type="radio"/> <input checked="" type="radio"/> <input checked="" type="radio"/> <input checked="" type="radio"/>	88–100 %
<input checked="" type="radio"/> <input checked="" type="radio"/> <input checked="" type="radio"/> <input checked="" type="radio"/>	76–87 %
<input checked="" type="radio"/> <input checked="" type="radio"/> <input checked="" type="radio"/> <input type="radio"/>	63–75 %
<input checked="" type="radio"/> <input checked="" type="radio"/> <input checked="" type="radio"/> <input type="radio"/>	51–62 %
<input checked="" type="radio"/> <input checked="" type="radio"/> <input type="radio"/> <input type="radio"/>	38–50 %
<input checked="" type="radio"/> <input checked="" type="radio"/> <input type="radio"/> <input type="radio"/>	26–37 %
<input checked="" type="radio"/> <input type="radio"/> <input type="radio"/> <input type="radio"/>	13–25 %
<input checked="" type="radio"/> <input type="radio"/> <input type="radio"/> <input type="radio"/>	0–12 %

Zapnutí nebo vypnutí

Pro zapnutí a vypnutí dronu stiskněte tlačítko napájení a poté ho stiskněte znovu a podržte stisknuté. Když je dron zapnutý, LED ukazatel úrovně nabití baterie zobrazuje úroveň nabití baterie. Když je dron vypnutý, LED ukazatel úrovně nabití baterie zhasne.

Nabíjení baterie

Před každým použitím baterii zcela nabijte. Doporučujeme používat nabíjecí zařízení dodaná společností DJI nebo jiné nabíječky, které podporují protokol rychlého nabíjení USB PD.

Použití nabíječky

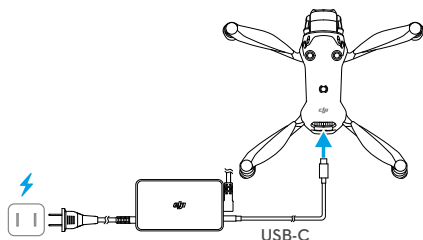

DJI Mavic 240W Power Adapter

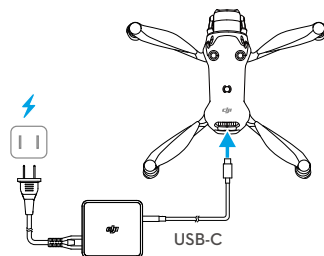

Nabíječka DJI 100W USB-C

- ⚠ • Baterii nelze nabíjet, pokud je dron zapnutý.

Níže uvedená tabulka popisuje úroveň nabití baterie během nabíjení.

Způsob blikání	Úroveň nabití baterie
	0–50 %
	51–75 %
	76–99 %
	100 %

- 💡 • Frekvence blikání LED indikátorů úrovně nabití baterie se liší v závislosti na použité USB nabíječce. Pokud je nabíjení rychlé, LED indikátory úrovně nabití baterie budou blikat rychle.
- V případě, že je baterie poškozená, blikají čtyři LED indikátory současně.

Použití nabíjecího rozbočovače



Doporučujeme kliknout na níže uvedený odkaz nebo naskenovat QR kód a podívat se na výukové video.



<https://www.dji.com/mavic-4-pro/video>

- ⚠ • Teplota prostředí ovlivňuje rychlost nabíjení. Nabíjení je rychlejší v dobře větraném prostředí při teplotě 25 °C.
- Nabíjecí rozbočovač je kompatibilní pouze se specifickým modelem inteligentní letové baterie. Nabíjecí rozbočovač **NEPOUŽÍVEJTE** s jinými modely baterií.
- Při používání umístěte nabíjecí rozbočovač na plochý a stabilní povrch. Ujistěte se, že je zařízení řádně izolováno, abyste zabránili nebezpečí požáru.
- **NEDOTÝKEJTE** se kovových svorek na portech baterie.
- Pokud jsou na kovových svorkách patrné nánosy, očistěte je čistým suchým hadříkem.

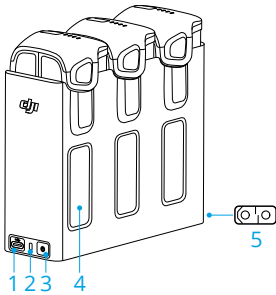

1. Port USB-C
2. Stavové diody LED
3. Funkční tlačítko
4. Port baterie
5. Mini SDC port

Způsob nabíjení

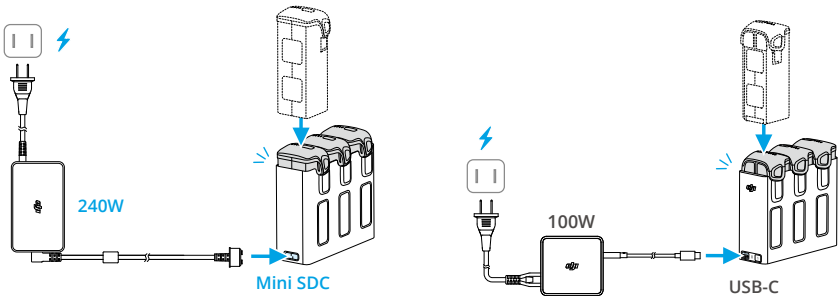

- Použití napájecího adaptéru DJI MAVIC™ 240W: Abyste mohli nabíjet tři baterie současně, připojte port Mini SDC na nabíjecí stanici k elektrické zásuvce. Nabíjecí stanice nejprve nabije baterii s nízkou úrovní nabití na stejnou úroveň jako ostatní baterie a poté plně nabije všechny tři baterie současně.

- Použití napájecího adaptéru DJI 100W USB-C a dalších USB-C nabíječek: Připojte port USB-C na nabíjecí stanici k elektrické zásuvce. Inteligentní letová baterie s nejvyšší úrovní nabití se nabije jako první a zbytek se pak nabije v pořadí podle jejich úrovní nabití.

 Při použití napájecího adaptéru DJI Mavic 240W může nabíjecí stanice současně nabíjet i další zařízení připojená k portu USB-C. V tomto případě se doba nabíjení inteligentních letových baterií prodlouží.

Použití nabíjecího rozbočovače jako powerbanky

1. Do nabíjecího rozbočovače vložte jednu nebo více baterií. Prostřednictvím portu USB-C připojte externí zařízení, jako je mobilní telefon nebo dálkový ovladač.
2. Stiskněte funkční tlačítko a stavová kontrolka LED nabíjecího rozbočovače bude svítit zeleně. Baterie s nejnižší úrovní nabití se bude vybit jako první a poté se postupně vybijí zbývající baterie. Chcete-li přestat nabíjet externí zařízení, odpojte je od nabíjecího rozbočovače.

-
-  • Pokud je zbývajcí úroveň nabití baterie nižší než 5 %, baterie nemůže nabíjet externí zařízení.
- Pro přepnutí na nabíjení inteligentních letových baterií znovu připojte kabel USB-C.
-

Akumulace energie

1. Vložte do nabíjecího rozbočovače více než jednu baterii a stiskněte a podržte funkční tlačítko, dokud se stavová kontrolka LED nerozsvítí zeleně. Stavová kontrolka LED nabíjecího rozbočovače bliká zeleně a energie je přenášena z baterie s nejnižší úrovní nabití do baterií s nejvyšší úrovní nabití.
2. Chcete-li akumulaci energie zastavit, stiskněte a podržte funkční tlačítko, dokud stavová kontrolka LED nezačne svítit žlutě. Po zastavení akumulace energie stiskněte funkční tlačítko a zkontrolujte úroveň nabití baterií.

-
-  • Akumulace energie se zastaví automaticky v následujících situacích:
- Přijímající baterie je plně nabitá nebo je úroveň nabití výstupní baterie nižší než 5 %.
 - Nabíječka nebo externí zařízení je během akumulace energie připojeno k nabíjecí stanici.
 - Akumulace energie je přerušena na déle než 15 minut z důvodu abnormální teploty baterie.

- Po akumulaci energie co nejdříve nabijte baterii s nejnižší úrovní nabití, aby nedošlo k přílišnému vybití.

Popisy stavových kontrol LED

Způsob blikání	Popis
Svítlí nepřetržitě žlutě	Nabíjecí rozbočovač je nečinný
Pulzuje zeleně	Nabíjení baterie nebo akumulace energie
Svítlí nepřetržitě zeleně	Všechny baterie jsou plně nabité nebo napájejí externí zařízení
Bliká žlutě	Teplota baterií nebo 240W napájecího adaptéru je příliš nízká nebo příliš vysoká (není potřeba žádná další operace)
Svítlí nepřetržitě červeně	Chyba nabíjení nebo baterie (vyjměte a znovu vložte baterie nebo odpojte a zapojte nabíječku)

Mechanismy pro ochranu baterie

LED ukazatel úrovně nabití baterie může zobrazit oznámení ochrany baterie vyvolané neobvyklými podmínkami při nabíjení.

LED ukazatele	Způsob blikání	Stav
	Ukazatel LED 2 bliká dvakrát za sekundu	Detekován nadproud
	Ukazatel LED 2 bliká třikrát za sekundu	Detekován zkrat
	Ukazatel LED 3 bliká dvakrát za sekundu	Detekováno přebití
	Ukazatel LED 3 bliká třikrát za sekundu	Detekováno přepětí na nabíječce
	Ukazatel LED 4 bliká dvakrát za sekundu	Teplota při nabíjení je příliš nízká
	Ukazatel LED 4 bliká třikrát za sekundu	Teplota při nabíjení je příliš vysoká

Dojde-li k aktivaci jakéhokoli mechanismu pro ochranu baterie, je pro pokračování v nabíjení nezbytné nabíječku odpojit a znovu zapojit. Pokud je teplota nabíjení abnormální, počkejte, až se vrátí k normálu. Baterie se automaticky bude dále nabíjet, aniž by bylo nutné nabíječku odpojovat a znovu zapojovat.

5.9 Kamera s gimbaelem

Upozornění ke gimbalu

- ⚠ • Než s dronem vzlétnete, ujistěte se, že se na gimbalu nenachází žádné nálepky nebo předměty. Když je dron zapnutý, NIKDY do gimbalu neklepejte. Pro ochranu gimbalu provádějte vzlet z otevřeného a rovného plochy.
- Před zapnutím dronu sundejte úložný obal. Pokud dron nepoužíváte, připevňte úložný kryt.
- Přesné součásti v gimbalu se mohou v případě kolize či nárazu poškodit, což může způsobit nesprávnou funkci gimbalu.
- Zamezte vniknutí prachu či písku do gimbalu, především do jeho motorů.
- Motor gimbalu může přejít do režimu ochrany, pokud je gimbal zablokovaný jinými předměty, když je dron umístěn na nerovném terénu nebo na trávě, nebo pokud na gimbal působí nadměrná vnější síla, například při nárazu. Vyčkejte, než se gimbal vrátí do normální polohy nebo se restartujte zařízení.
- Po zapnutí dronu na gimbal **NEPŮSOBTE** vnější silou.
- Gimbal ničím **NEZATĚŽUJTE** (kromě oficiálních doplňků), neboť to může způsobit jeho nesprávnou funkci, nebo dokonce vést k permanentnímu poškození motorů.
- Při létání v husté mlze nebo v mračích může gimbal zvlhnout, což může vést k jeho dočasnému selhání. Gimbal bude opět správně fungovat, až uschne.
- Za silného větru může gimbal během nahrávání vibrovat.
- Pokud je úhel náklonu gimbalu během letu velký a dron se v důsledku zrychlení nebo zpomalení nakloní dopředu, gimbal přejde do ochranného režimu a automaticky upraví úhel směrem dolů.
- Pokud dron po zapnutí delší dobu nepoložíte na rovnou plochu nebo s ním výrazně zatřesete, může gimbal přestat fungovat a přejít do ochranného režimu. V takovém případě položte dron na rovnou plochu a počkejte, až se zotaví.
- Abyste předešli poškození, **NESMĚŘUJTE** přední částí gimbalu směrem k zemi nebo ostrým předmětům.
- Při používání funkcí naklápění nebo otáčení gimbalu a funkce True Vertical Shooting za silného větru nebo při vysokých letových rychlostech může gimbal dosáhnout svého pohybového limitu.
- **NEPOUŽÍVEJTE** dron za deštivého nebo sněhového počasí. Pokud během letu začne pršet nebo sněžit, okamžitě přistaňte s dronem a rychle očistěte povrch gimbalu a motoru gimbalu.

Úhel gimbalu

K ovládní náklonu gimbalu použijte ovládací kolečko gimbalu na dálkovém ovladači. Případně lze ovládní provést prostřednictvím obrazovky kamery v aplikaci DJI Fly. Klepněte a podržte prst na obrazovce, dokud se nezobrazí lišta pro nastavení gimbalu. Tažením lišty můžete ovládat úhel gimbalu.

Gimbal podporuje rotaci v ose náklonu, což umožňuje nastavení úhlu během natáčení. Klikněte na níže uvedený odkaz nebo naskenujte QR kód a podívejte se na výuková videa.



<https://www.dji.com/mavic-4-pro/video>

Provozní režimy gimbalu

U gimbalu jsou k dispozici dva provozní režimy. Mezi různými provozními režimy přepínejte v *** > Ovládní.

Follow Mode (režim následování): Úhel náklonu gimbalu zůstává stabilní vzhledem k horizontální rovině nebo udržuje přednastavený úhel náklonu. Tento režim je vhodný pro pořizování stabilních snímků.

Follow Mode (režim následování): Úhel gimbalu zůstává vzhledem k vodorovné rovině stabilní. Tento režim je vhodný pro pořizování stabilních snímků.

FPV Mode (režim FPV): Když dron letí směrem vpřed, gimbal se synchronizovaně pohybuje s pohybem dronu a umožňuje let z pohledu první osoby.

Upozornění ke kameře

- ⚠ • Aby nedošlo k poškození senzoru kamery, NEVYSTAVUJTE objektiv kamery záření laserovým paprskům (například na laserové show), ani objektivem nemiřte delší dobu na zdroje intenzivního světla – například na slunce za jasného dne.
- Při používání a skladování se ujistěte, že teplota a vlhkost jsou pro kameru vhodné.
- K čištění objektivu používejte čistič objektivů, aby nedošlo k jeho poškození či ke zhoršení kvality snímků.
- NEBLOKUJTE ventilační otvory na kameře, jelikož vygenerované teplo může poškodit výrobek nebo způsobit zranění.

- Kamery nemusí být schopny správně zaostřit v následujících situacích:
 - ♦ Pořizování snímků a videí tmavých objektů na velkou vzdálenost.
 - ♦ Pořizování snímků a videí objektů s opakujícími se identickými vzory a texturami nebo objektů bez zřetelných vzorů či textur.
 - ♦ Pořizování snímků a videí lesklých nebo reflexních objektů (jako je pouliční osvětlení a sklo).
 - ♦ Pořizování snímků a videí blikajících objektů.
 - ♦ Pořizování snímků a videí rychle se pohybujících objektů.
 - ♦ Při rychlém pohybu dronu/gimbalu.
 - ♦ Pořizování snímků a videí objektů s rozdílnými vzdálenostmi v rozsahu ostření.
- Při použití teleobjektivu pro manuální ostření nemusí pozice odpovídající ikoně hory na liště ostření v aplikaci odpovídat bodu ostření na nekonečno. K potvrzení přesného zaostřovacího bodu použijte výzvu Focus Peaking.
- Dron používá režim SmartPhoto ve výchozím nastavení v režimu Single Shot, který integruje funkce, jako je rozpoznání scény nebo HDR pro dosažení optimálních výsledků. Režim SmartPhoto potřebuje pro syntézu snímků nepřetržitě pořídit několik snímků. Pokud se dron nebo gimbal pohybuje, funkce SmartPhoto nebude podporována a kvalita snímků se může lišit.
- Snímky pořízené v režimu jednoho snímku nemají v následujících situacích žádný efekt HDR:
 - ♦ Pokud se dron nebo gimbal pohybuje nebo pokud se dron nemůže stabilně vznášet kvůli vysoké rychlosti větru.
 - ♦ Když je vyvážení bílé nastaveno do ručního režimu.
 - ♦ Kamera je v automatickém režimu a nastavení EV se upravuje ručně.
 - ♦ Kamera je v automatickém režimu a zámek AE je zapnut.
 - ♦ Kamera je v režimu Pro.
- Při snímání světelného zdroje s malou clonou se běžně objevují specifické odlesky.

5.10 Ukládání a export fotografií a videí

Skladování

Dron umožňuje používat k ukládání fotografií a videí kartu microSD. Další informace o doporučených kartách microSD naleznete v oddílu Specifikace.

Pokud není karta microSD k dispozici, fotografie a videa lze také uložit do interního úložiště dronu.

Export

- K exportu záznamu do mobilního zařízení použijte režim Rychlý přenos.
- Připojte dron k počítači pomocí datového kabelu USB 3.0 a exportujte záznam z interního úložiště dronu nebo z karty microSD umístěné v dronu. Dron nemusí být během exportu zapnutý.
- Kartu microSD vyjměte z dronu, vložte ji do čtečky karet a záznam z karty microSD exportujte prostřednictvím čtečky karet.



- Dbejte na to, aby byly slot pro kartu SD a karta microSD během používání čisté a bez cizích předmětů.
- Při pořizování fotografií nebo videí z dronu NEVYJÍMEJTE kartu microSD. Mohlo by dojít k poškození karty microSD.
- Před použitím zkontrolujte nastavení kamery, abyste zajistili, že jsou nakonfigurována správně.
- Před pořizováním důležitých fotografií či videí pořídte několik záběrů, abyste otestovali, zda kamera funguje správně.
- Ujistěte se, že dron vypínáte správně. V opačném případě nebudou uloženy parametry kamery, což může ovlivnit všechny zaznamenané snímky nebo videa. Společnost DJI nezodpovídá za jakékoli ztráty způsobené pořízením fotografií či videí způsobem, který není strojově čitelný.

5.11 Rychlý přenos

Podle níže uvedených kroků můžete rychle stáhnout fotografie a videa z dronu do svého mobilního zařízení.

1. Zapněte dron a vyčkejte na dokončení autodiagnostických testů dronu.
Pokud je v aplikaci DJI Fly povolena funkce Povolit rychlý přenos v režimu spánku (ve výchozím nastavení povolena), lze funkci Rychlý přenos používat, i když je dron vypnutý.
2. Na mobilním zařízení zapněte Bluetooth a Wi-Fi a zkontrolujte, zda je povolena také funkce určování polohy.
3. Přejděte do režimu Rychlého přenosu jedním z níže uvedených způsobů.

- Spustíte aplikaci DJI Fly a klepněte na kartu QuickTransfer (Rychlý přenos) na domovské obrazovce.
 - Spustíte aplikaci DJI Fly, přejděte do Alba a klepněte na  v pravém horním rohu.
4. Jakmile se úspěšně připojíte, získáte přístup k souborům v dronu, které budete vysokou rychlostí moci stáhnout. Upozorňujeme, že když připojujete mobilní zařízení ke dronu poprvé, je nutné pro potvrzení stisknout tlačítko napájení.

Při použití funkce Povolit rychlý přenos v režimu spánku se můžete připojit pouze k dronu, který zobrazuje ikonu režimu spánku.

-
- Po připojení dronu a dálkového ovladače v zobrazení DJI Fly kamery klepněte na ***** > Kamera** pro povolení nebo zakázání funkce Rychlého přenosu ve spánku.
 - Po povolení funkce Povolit rychlý přenos v režimu spánku přejde dron po vypnutí do režimu spánku a umožní vám používat funkci Rychlý přenos. Režim spánku se automaticky vypne po 12 hodinách nečinnosti nebo při výměně baterie nebo připojení USB-C kabelu k dronu. Chcete-li obnovit režim spánku, ujistěte se, že není k dronu není připojen žádný USB-C kabel, a poté jednou stisknete tlačítko napájení a počkejte asi 15 sekund.
 - Během procesu obnovování režimu spánku a při používání povolení rychlého přenosu v režimu spánku budou LED diody baterie 1 a 2 a LED diody 3 a 4 blikat střídavě. Pokud během této doby rozložíte pravé zadní rameno dronu, dron se nezapne.



- Při použití funkce Povolit rychlý přenos v režimu spánku svítí pouze kontrolky stavu baterie. Pokud mobilní zařízení a dron nejsou připojeny přes Wi-Fi nebo pokud je aplikace ukončena (a neprobíhá žádné stahování) po dobu delší než 1 minuta, Rychlý přenos se automaticky ukončí a dron se vrátí do režimu spánku.

-
-  Maximální rychlosti stahování lze dosáhnout jen v zemích a regionech, kde zákony a předpisy povolují frekvenci 5,8 GHz, když používáte zařízení, která podporují frekvenční pásmo 5,8 GHz a Wi-Fi připojení, a to v prostředí bez rušení nebo překážek. Pokud místní předpisy nepovolují frekvenci 5,8 GHz (např. Japonsko), mobilní zařízení nepodporuje frekvenční pásmo 5,8 GHz nebo v daném prostředí dochází k výraznému rušení, pak režim Rychlý přenos bude používat frekvenční pásmo 2,4 GHz a jeho maximální rychlost stahování se sníží na 10 MB/s.
 - Při používání režimu Rychlý přenos není pro připojení nutné v mobilním zařízení zadat heslo Wi-Fi na stránce nastavení. Spustíte aplikaci DJI Fly, kde se zobrazí výzva k připojení k dronu.

- Rychlý přenos používejte v prostředí bez překážek a bez rušení. Vyhněte se zdrojům rušení, jako jsou bezdrátové routery, bezdrátové reproduktory nebo sluchátka.
-

Dálkový ovladač

6 Dálkový ovladač

6.1 DJI RC Pro 2

Ovládání dálkového ovladače

Nabíjení baterie

Připojte nabíječku k portu USB-C na dálkovém ovladači.

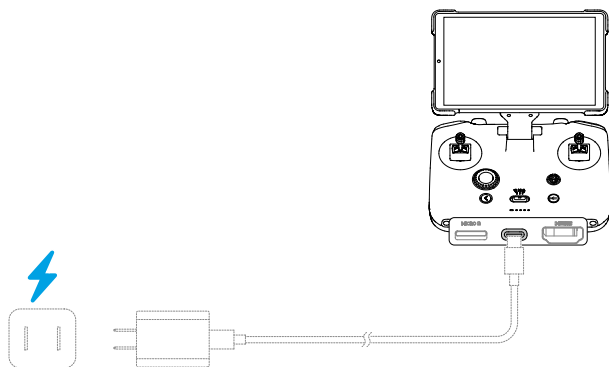

-
- ⚠ Před každým letem dálkový ovladač úplně nabijte. Dálkový ovladač vydá při nízké úrovni nabití baterie výstražný zvukový signál.
 - Pro zachování dobrého stavu baterie ji zcela nabijte alespoň jedenkrát za tři měsíce.
-

DJI Simulator

Před prvním letem si procvičte létání pomocí DJI Simulator pro bezpečnost letu. Pro přístup k DJI Simulator klikněte na  na domovské stránce DJI Fly.

Ovládání gimbalu a kamery

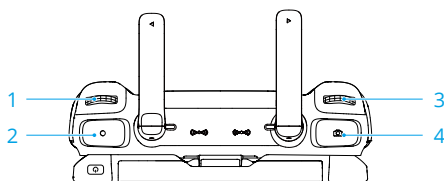

- Ovládací kolečko gimbalu:** Ovládejte náklon gimbalu.
- Tlačítko nahrávání:** Jedním stisknutím zahájíte či ukončíte nahrávání videa.
- Ovládací kolečko kamery:** Používá se k úpravě výchozího přiblížení. Funkci ovládacího kolečka lze nastavit pro nastavení ohniskové vzdálenosti, EV, rychlosti clony a citlivosti ISO.
- Tlačítko zaostření/závěrky:** Stisknutím do poloviny se automaticky zaostří a úplným stisknutím se pořídí fotografie.

- Dron podporuje jak horizontální, tak vertikální pořizování záznamu. Pro rychlé přepnutí otočte obrazovku.
- Gimbal podporuje rotaci v ose náklonu. Ovládací kolečko kamery lze nastavit na ovládání náklonu gimbalu.

Přepínač režimů letu

Přepnutím přepínače zvolíte požadovaný režim letu.

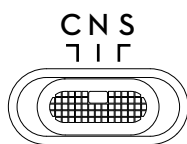

Poloha	Režim letu
C	Režim Kino
N	Normální režim
S	Sportovní režim (Sportovní režim)

Tlačítko přerušení letu / návratu do výchozí polohy

Stisknete-li tlačítko jedenkrát, dron zabrzdí a bude se vznášet na místě.

Stiskněte tlačítko a držte ho stisknuté, dokud dálkový ovladač nezapípá a nezahájí se návrat do výchozí polohy. Dron se vrátí na poslední zaznamenané výchozí místo. Opětovným stisknutím tohoto tlačítka zrušíte návrat do výchozí polohy a znovu získáte kontrolu nad dronem.

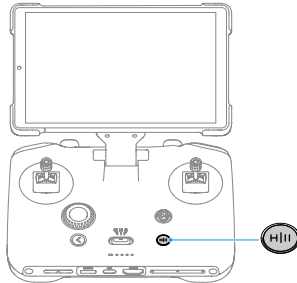

Přizpůsobitelné tlačítko

Chcete-li zobrazit a nastavit funkci tlačítka, přejděte v aplikaci DJI Fly do zobrazení kamery a klepněte na *** > Controls (Ovládání) > Button Customization (Přizpůsobitelné tlačítko).

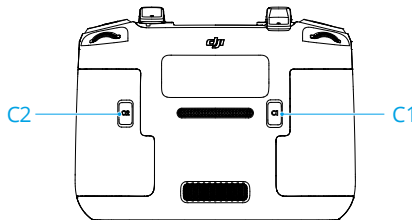

- 💡 Gimbal podporuje rotaci v ose náklonu, což umožňuje nastavení úhlu během natáčení. Ve výchozím nastavení kombinace tlačítka C1 a pravého kolečka ovládá náklon gimbálu. Funkci náklonu gimbálu můžete také přiřadit jiným vlastním tlačítkům.

Ovládací kolečko

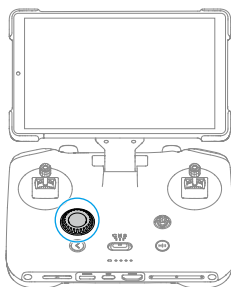

Když je kamera nastavena na režim AUTO, otočte kolečkem pro nastavení hodnoty EV.

Když je kamera nastavena na režim PRO, stiskněte otočný ovladač pro přepnutí nastavení kamery a otočením upravte parametry.

V albu otočte otočným ovladačem pro přesun rámečku výběru. Stiskněte otočný ovladač pro náhled obrázků nebo videí. Stiskněte a podržte otočný ovladač pro výběr více položek.

Režim spánku

Složte rameno nebo stiskněte tlačítko napájení pro vypnutí obrazovky. Dálkový ovladač přejde do režimu spánku po určité době, kdy je obrazovka vypnutá. V režimu spánku se dálkový ovladač odpojí od dronu. Pro probuzení dálkového ovladače a obnovení připojení rozložte rameno nebo stiskněte tlačítko napájení. Pokud nedojde k probuzení v určitém časovém období, dálkový ovladač se automaticky vypne.





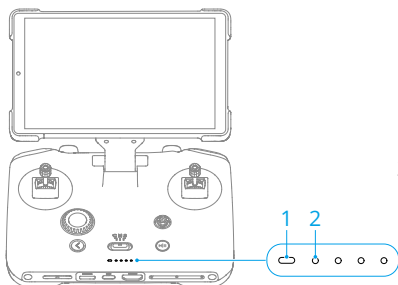



Pro úpravu nastavení časového limitu přejděte do Nastavení > Displej.

LED diody dálkového ovladače







1. LED ukazatel stavu
2. LED ukazatel úrovně nabití baterie

LED ukazatel stavu

Způsob blikání	Popisy
 — Svítí nepřetržitě červeně	Odpojeno od dronu.
 Bliká červeně	Úroveň nabití baterie dronu je nízká.
 Svítí nepřetržitě zeleně	Připojeno k dronu.
 — Pulzuje modře	Dálkový ovladač je v režimu spánku.
 Bliká modře	Dálkový ovladač se páruje s dronem.
 — Svítí nepřetržitě žlutě	Aktualizace firmwaru se nezdařila.
 — Svítí nepřetržitě modře	Aktualizace firmwaru byla úspěšná.
 Bliká žlutě	Úroveň nabití baterie dálkového ovladače je nízká.
 Bliká modrozeleně	Ovládací páčky nejsou vycentrovány.

LED ukazatel úrovně nabití baterie

Způsob blikání	Úroveň nabití baterie
	76–100 %
	51–75 %
	26–50 %
	0–25 %

Výstražný zvukový signál dálkového ovladače

Při chybě nebo varování dálkový ovladač zapípá. Dávejte pozor, když se na dotykovém displeji nebo v aplikaci DJI Fly objeví výzvy.

Posunutím shora dolů na obrazovce a výběrem možnosti Mute (Ztlumit) vypnete všechny výstrahy nebo posunutím lišty hlasitosti na 0 vypnete jen některé výstrahy.

Při návratu do výchozí polohy spustí dálkový ovladač zvukové upozornění, které nelze zrušit. Dálkový ovladač vydá při nízké úrovni nabití baterie dálkového ovladače výstražný zvukový signál. Výstražný zvukový signál v případě nízké úrovně nabití baterie lze zrušit stisknutím tlačítka napájení. Když je úroveň nabití baterie kriticky nízká, výstrahu nelze zrušit.

Záznam zvuku prostřednictvím aplikace

Ve zobrazení kamery v aplikaci klepnutím na *** > Camera (Kamera) povolte aplikaci záznam. Zvuk se nahrává pomocí vestavěného mikrofonu nebo připojeného mikrofonu řady DJI Mic, zatímco dron nahrává video. V živém přenosu se zobrazí ikona mikrofonu.

-
- ⚠ • Během záznamu NEVYPÍNEJTE obrazovku ani NEPŘEPÍNEJTE do jiných aplikací.
 - 💡 • Záznam zvuku lze povolit či zakázat pouze před spuštěním záznamu videa.
 - Při prohlížení nebo stahování videí v nabídce alba v DJI Fly se zvuk zachycení pomocí funkce záznamu zvuku automaticky sloučí s videosouborem.
-

Zóna optimálního přenosu

Signál mezi dronem a dálkovým ovladačem je nejspolehlivější, pokud je poloha antén vůči dronu nastavena podle níže zobrazeného obrázku. Pokud je signál slabý, změňte orientaci dálkového ovladače nebo letěte s dronem blíže k dálkovému ovladači.

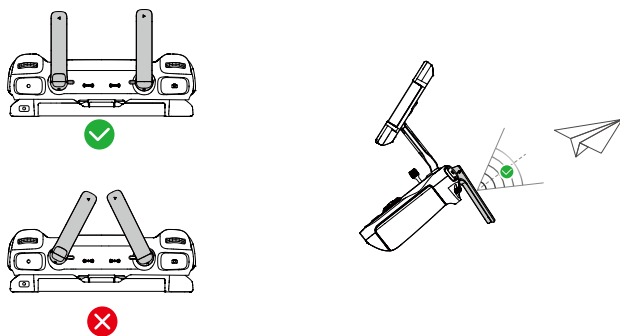

-
- ⚠ • NEPOUŽÍVEJTE jiná bezdrátová zařízení pracující se stejnou frekvencí jako dálkový ovladač. Jinak dojde k rušení dálkového ovladače.
 - Pokud je signál přenosu během letu slabý, aplikace DJI Fly zobrazí výzvu. Upravte orientaci dálkového ovladače podle indikátoru polohy tak, aby dron byl v optimálním dosahu přenosu.
-

Spárování dálkového ovladače

Dálkový ovladač je již propojen s dronem, pokud je zakoupen v kombinaci společně. V opačném případě postupujte po aktivaci pro spárování dálkového ovladače a dronu podle následujících kroků.

1. Zapněte dron a dálkový ovladač.
2. Spusťte aplikaci DJI Fly.
3. Na zobrazení kamery klepněte na *** > **Controls (Ovládání) > Re-pair to Aircraft (Znovu spárovat s dronem)**. Během propojení bliká LED stavová dioda dálkového ovladače modře a dálkový ovladač pípne.
4. Stiskněte tlačítko napájení dronu a držte ho stisknuté po dobu delší než čtyři sekundy. Dron zapípá a postupně blikají LED stavové diody baterie, které signalizují, že je připraven k propojení. Dálkový ovladač dvakrát pípne a jeho stavová dioda LED se rozsvítí zeleně, což znamená, že propojení bylo úspěšné.

- ☀ • Při párování se ujistěte, že je dálkový ovladač ve vzdálenosti do 0,5 m od dronu.
- Dálkový ovladač se od dronu automaticky odpojí, pokud je s tímž dronem spárován nový dálkový ovladač.

Ovládání dotykového displeje

- ⚠ • Upozorňujeme, že dotyková obrazovka není vodotěsná. Počítejte si opatrně.

Gesta obrazovky

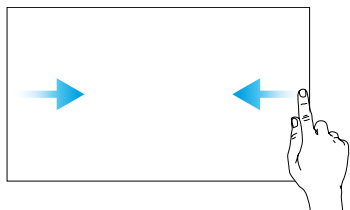

Zpět: Posunutím zleva nebo zprava do středu obrazovky se vrátíte na předchozí obrazovku.

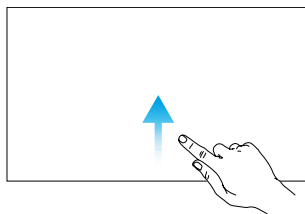

Návrat do DJI Fly: Posunutím nahoru ze spodní části obrazovky se vrátíte do DJI Fly.

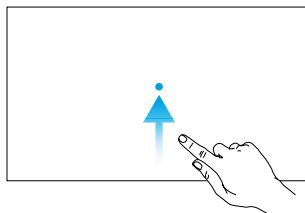
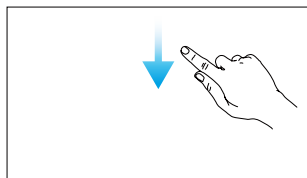

Otevření stavového řádku: V aplikaci DJI Fly otevřete stavový řádek přejetím z horní části obrazovky směrem dolů. Stavový řádek zobrazuje čas, signál Wi-Fi, úroveň nabití baterie dálkového ovladače atd.

Přepínání mezi otevřenými aplikacemi: Posunutím nahoru ze spodní části obrazovky a podržením získáte přístup k naposledy otevřeným aplikacím, když nejste na domovské obrazovce.

Kombinovaná tlačítka

Některé často používané funkce lze aktivovat pomocí kombinovaných tlačítek. Chcete-li použít kombinovaná tlačítka, stiskněte a podržte tlačítko zpět a použijte druhé tlačítko v kombinaci.

Kombinovaný provoz	Funkce
Tlačítko Zpět + levé kolečko	Nastavení jasu
Tlačítko Zpět + pravé kolečko	Nastavení hlasitosti
Tlačítko Zpět + tlačítko nahrávání	Záznam obrazovky
Tlačítko Zpět + tlačítko spouště	Snímek obrazovky
Tlačítko Zpět + tlačítko 5D	Naklonění nahoru – Domů; Naklonění dolů – Nastavení zkratk; Naklonění doleva – Nedávno otevřené aplikace

Nastavení HDMI

Dotykovou obrazovku lze po připojení portu HDMI dálkového ovladače sdílet s displejem.

Rozlišení lze nastavit v nabídce  > **Display (Zobrazení)** > **HDMI**.

6.2 DJI RC 2

Ovládání dálkového ovladače

Zapnutí nebo vypnutí

Pro kontrolu aktuální úrovně nabití baterie jedenkrát stiskněte tlačítko napájení.

Pro zapnutí a vypnutí dálkového ovladače tlačítko stiskněte a poté ho stiskněte znovu a podržte.

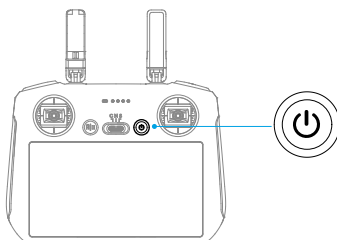

Nabíjení baterie

Připojte nabíječku k portu USB-C na dálkovém ovladači.

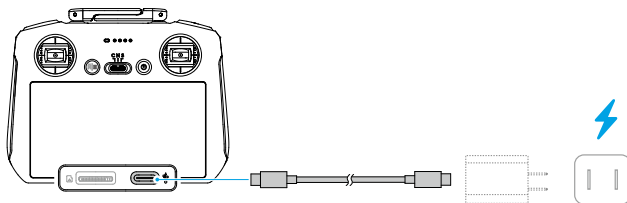

- ⚠ • Před každým letem dálkový ovladač úplně nabijte. Dálkový ovladač vydá při nízké úrovni nabití baterie výstražný zvukový signál.
- Pro zachování dobrého stavu baterie ji zcela nabijte alespoň jedenkrát za tři měsíce.

Ovládání gimbalu a kamery

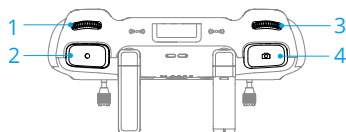

1. **Ovládací kolečko gimbalu:** Ovládejte náklon gimbalu.
2. **Tlačítko nahrávání:** Jedním stisknutím zahájíte či ukončíte nahrávání videa.
3. **Ovládací kolečko kamery:** Používá se k úpravě výchozího přiblížení. Funkci ovládacího kolečka lze nastavit pro nastavení ohniskové vzdálenosti, EV, rychlosti clony a citlivosti ISO.
4. **Tlačítko zaostření/závěrky:** Stisknutím do poloviny se automaticky zaostří a úplným stisknutím se pořídí fotografie.

 Gimbal podporuje rotaci v ose náklonu. Ovládací kolečko kamery lze nastavit na ovládání náklonu gimbalu.

Přepínač režimů letu

Přepnutím přepínače zvolíte požadovaný režim letu.

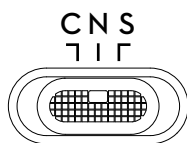

Poloha	Režim letu
C	Režim Kino
N	Normální režim
S	Sportovní režim (Sportovní režim)

Tlačítko přerušení letu / návratu do výchozí polohy

Stisknete-li tlačítko jedenkrát, dron zabrzdí a bude se vznášet na místě.

Stiskněte tlačítko a držte ho stisknuté, dokud dálkový ovladač nezapípá a nezahájí se návrat do výchozí polohy. Dron se vrátí na poslední zaznamenané výchozí místo. Opětovným stisknutím tohoto tlačítka zrušíte návrat do výchozí polohy a znovu získáte kontrolu nad dronem.

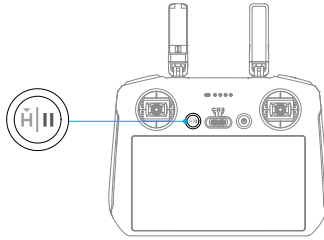

Přizpůsobitelná tlačítka

Chcete-li zobrazit a nastavit funkci tlačítka, přejděte v aplikaci DJI Fly do zobrazení kamery a klepněte na *** > Controls (Ovládání) > Button Customization (Přizpůsobitelné tlačítka).

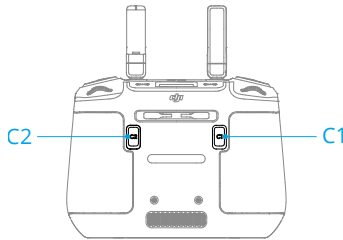





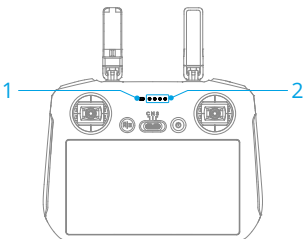



- 💡 Gimbal podporuje rotaci v ose náklonu, což umožňuje nastavení úhlu během natáčení. Ve výchozím nastavení kombinace tlačítka C1 a pravého kolečka ovládá náklon gimbalu. Funkci náklonu gimbalu můžete také přiřadit jiným vlastním tlačítkům.

LED diody dálkového ovladače







1. LED ukazatel stavu
2. LED ukazatel úrovně nabití baterie

LED ukazatel stavu

Způsob blikání	Popisy
 — Svítí nepřetržitě červeně	Odpojeno od dronu.
 Bliká červeně	Úroveň nabití baterie dronu je nízká.
 Svítí nepřetržitě zeleně	Připojeno k dronu.
 Bliká modře	Dálkový ovladač se páruje s dronem.
 — Svítí nepřetržitě žlutě	Aktualizace firmwaru se nezdařila.
 — Svítí nepřetržitě modře	Aktualizace firmwaru byla úspěšná.
 Bliká žlutě	Úroveň nabití baterie dálkového ovladače je nízká.
 Bliká modrozeleně	Ovládací páčky nejsou vycentrovány.

LED ukazatel úrovně nabití baterie

Způsob blikání	Úroveň nabití baterie
	76–100 %
	51–75 %
	26–50 %
	0–25 %

Výstražný zvukový signál dálkového ovladače

Při chybě nebo varování dálkový ovladač zapípá. Dávejte pozor, když se na dotykovém displeji nebo v aplikaci DJI Fly objeví výzvy.

Posunutím shora dolů na obrazovce a výběrem možnosti Mute (Ztlumit) vypnete všechny výstrahy nebo posunutím lišty hlasitosti na 0 vypnete jen některé výstrahy.

Při návratu do výchozí polohy spustí dálkový ovladač zvukové upozornění, které nelze zrušit. Dálkový ovladač vydá při nízké úrovni nabití baterie dálkového ovladače výstražný zvukový signál. Výstražný zvukový signál v případě nízké úrovně nabití baterie lze zrušit stisknutím tlačítka napájení. Když je úroveň nabití baterie kriticky nízká, výstrahu nelze zrušit.

Pokud není dálkový ovladač po určitou dobu používán a je zapnutý, ale není připojen ke dronu, zobrazí se upozornění. Po ukončení upozornění se automaticky vypne. Pro zrušení

výstražného zvukového signálu pohněte s ovládacími páčkami nebo stiskněte kterékoli tlačítko.

Zóna optimálního přenosu

Signál mezi dronem a dálkovým ovladačem je nejspolehlivější, pokud je poloha antén vůči dronu nastavena podle níže zobrazeného obrázku. Pokud je signál slabý, změňte orientaci dálkového ovladače nebo leťte s dronem blíže k dálkovému ovladači.

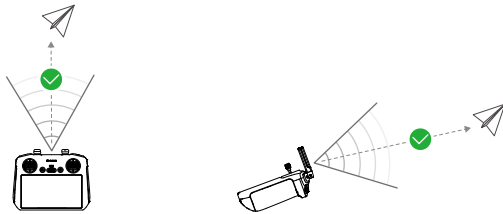

-
- ⚠ • **NEPOUŽÍVEJTE** jiná bezdrátová zařízení pracující se stejnou frekvencí jako dálkový ovladač. Jinak dojde k rušení dálkového ovladače.
 - Pokud je signál přenosu během letu slabý, aplikace DJI Fly zobrazí výzvu. Upravte orientaci dálkového ovladače podle indikátoru polohy tak, aby dron byl v optimálním dosahu přenosu.
-

Spárování dálkového ovladače

Dálkový ovladač je již propojen s dronem, pokud je zakoupen v kombinaci společně. V opačném případě postupujte po aktivaci pro spárování dálkového ovladače a dronu podle následujících kroků.

1. Zapněte dron a dálkový ovladač.
2. Spusťte aplikaci DJI Fly.
3. Na zobrazení kamery klepněte na *** > **Controls (Ovládání) > Re-pair to Aircraft (Znovu spárovat s dronem)**. Během propojení bliká LED stavová dioda dálkového ovladače modře a dálkový ovladač pípne.
4. Stiskněte tlačítko napájení dronu a držte ho stisknuté po dobu delší než čtyři sekundy. Dron zapípá a postupně blikají LED stavové diody baterie, které signalizují, že je připraven k propojení. Dálkový ovladač dvakrát pípne a jeho stavová dioda LED se rozsvítí zeleně, což znamená, že propojení bylo úspěšné.

-
- 💡 • Při párování se ujistěte, že je dálkový ovladač ve vzdálenosti do 0,5 m od dronu.

- Dálkový ovladač se od dronu automaticky odpojí, pokud je s tímž dronem spárován nový dálkový ovladač.
-

Ovládání dotykového displeje

-  • Upozorňujeme, že dotyková obrazovka není vodotěsná. Počítejte si opatrně.
-

Gesta obrazovky

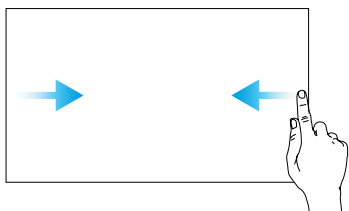

Zpět: Posunutím zleva nebo zprava do středu obrazovky se vrátíte na předchozí obrazovku.

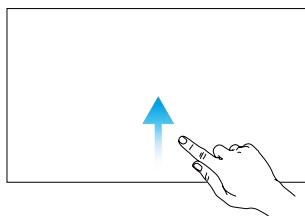

Návrat do aplikace DJI Fly: Posunutím nahoru ze spodní části obrazovky se vrátíte do aplikace DJI Fly.

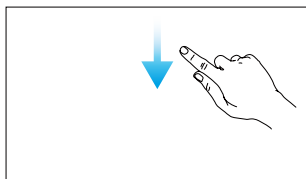

Otevření stavového řádku: V aplikaci DJI Fly otevřete stavový řádek přejetím z horní části obrazovky směrem dolů. Stavový řádek zobrazuje čas, signál Wi-Fi, úroveň nabití baterie dálkového ovladače atd.

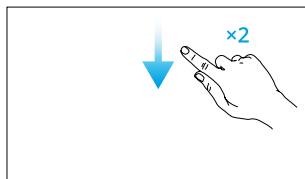

Otevření rychlého nastavení: V aplikaci DJI Fly otevřete sekci Rychlé nastavení dvojitým přejetím z horní části obrazovky směrem dolů.

Příloha

7 Příloha

7.1 Specifikace

Technické údaje najdete na následujícím webu.

<https://www.dji.com/mavic-4-pro/specs>

7.2 Kompatibilita

Informace o kompatibilních produktech najdete na následující webové stránce.

<https://www.dji.com/mavic-4-pro/faq>

7.3 Aktualizace firmwaru

K aktualizaci firmwaru dronu a dálkového ovladače použijte aplikaci DJI Fly nebo program DJI Assistant 2 (řada spotřebitelských dronů).

Používání aplikace DJI Fly

Když je dron připojen k dálkovému ovladači, spusťte DJI Fly, a obdržíte oznámení, pokud je k dispozici nová aktualizace firmwaru. Postupujte podle pokynů na obrazovce pro aktualizaci. Mějte na paměti, že pokud dálkový ovladač není spárován s dronem, aktualizaci firmwaru nelze provést. Je zapotřebí připojení k internetu.

Použití programu DJI Assistant 2 (řada spotřebitelských dronů)

Aktualizaci dronu a dálkového ovladače proveďte samostatně pomocí programu DJI Assistant 2 (řada spotřebitelských dronů).

1. Zapněte zařízení. Připojte zařízení k počítači pomocí kabelu USB-C.
2. Spusťte program DJI Assistant 2 (řada spotřebitelských dronů) a přihlaste se pod svým účtem u společnosti DJI.
3. Vyberte zařízení a na levé straně klikněte na možnost **Aktualizace firmwaru**.
4. Vyberte verzi firmwaru.
5. Vyčkejte na stažení firmwaru. Aktualizace firmwaru se zahájí automaticky. Vyčkejte na dokončení aktualizace firmwaru.



- Firmware baterie je součástí firmwaru dronu. Nezapomeňte aktualizovat všechny baterie.

- Při aktualizaci firmwaru neopomeňte žádný z kroků, jinak se aktualizace nemusí zdařit.
- Při aktualizaci se ujistěte, že je počítač připojený k internetu.
- Během aktualizace NEODPOJUJTE kabel USB-C.
- Aktualizace firmwaru zabere přibližně 10 minut. Při aktualizaci gimbal obvykle poklesne a nepohybuje se, stavové indikátory dronu blikají a dron se restartuje. Trpělivě vyčkejte, než se aktualizace dokončí.

Další informace o aktualizaci firmwaru najdete v *poznámkách k verzi* na následující stránce:

<https://www.dji.com/mavic-4-pro/downloads>

7.4 Záznam letu

Údaje o letu, včetně letové telemetrie, informací o stavu dronu a dalších parametrů, se automaticky ukládají do interního úložiště dronu pro záznam dat. K datům lze získat přístup s pomocí programu DJI Assistant 2 (řada spotřebitelských dronů).

7.5 Kontrolní seznam po letu

- Nezapomeňte provést vizuální kontrolu, zda jsou dron, dálkový ovladač, kamera gimbalu, inteligentní letová baterie a vrtule v dobrém stavu. Pokud zjistíte jakékoli poškození, kontaktujte podporu společnosti DJI.
- Ujistěte se, že jsou objektiv kamery a senzory pozorovacích systémů čisté.
- Před přepravou se ujistěte, že je dron správně uložen.

7.6 Pokyny k údržbě

Chcete-li předejít vážným zraněním dětí a zvířat, dodržujte následující pravidla:

1. Pokud dojde ke spolknutí malých částí, jako jsou kabely a popruhy, může to být velmi nebezpečné. Uchovávejte všechny části mimo dosah dětí a zvířat.
2. Inteligentní letovou baterii a dálkový ovladač skladujte na chladném a suchém místě mimo dosah přímého slunečního světla, aby se vestavěná baterie LiPo **NEPŘEHŘÍVALA**. Pokud je skladování delší než tři měsíce, je doporučena skladovací teplota 22 až 28 °C. Vždy skladujte v prostředí s teplotou -10 až +45 °C.

3. NEDOVOLTE, aby kamera přišla do styku s vodou nebo jinými kapalinami nebo aby se do nich namočila. Pokud se namočí, otřete ji do sucha měkkým savým hadříkem. Zapnutí dronu, který spadl do vody, může způsobit trvalé poškození součástí. K čištění nebo údržbě kamery NEPOUŽÍVEJTE látky obsahující alkohol, benzen, ředidla ani jiné hořlavé látky. Kameru NEUKLÁDEJTE na vlhkých nebo prašných místech.
4. Po jakékoli havárii nebo vážném nárazu zkontrolujte každou část dronu. V případě jakýchkoli problémů nebo dotazů se obraťte na autorizovaného prodejce společnosti DJI.
5. Pravidelně kontrolujte Ukazatel stavu baterie, abyste viděli aktuální stav nabití a celkovou životnost baterie. Jmenovitá životnost baterie je 200 cyklů. Poté se nedoporučuje v používání pokračovat.
6. Ujistěte se, že dron přepravujete se složenými rameny, a že je vypnutý.
7. Dbejte na to, abyste dálkový ovladač přepravovali se složenými anténami, a aby byl vypnutý.
8. Pokud je baterie uložena delší dobu, přejde do režimu spánku. Pro ukončení režimu spánku baterii nabijte.
9. Dron, dálkový ovladač, baterii a nabíječku skladujte v suchém prostředí.
10. Než začnete provádět údržbu dronu (např. čištění nebo nasazování a sundávání vrtulí), baterii vyjměte. Ujistěte se, že jsou dron a vrtule čisté, a pokud ne, odstraňte z nich měkkým hadříkem případné nečistoty nebo prach. Dron nečistěte mokrým hadříkem ani nepoužívejte čisticí prostředky obsahující alkohol. Kapaliny mohou proniknout do krytu dronu, což může způsobit zkrat a zničit elektroniku.

7.7 Postupy při odstraňování problémů

1. Jak vyřešit problém s kolísáním gimbalu během letu?

Kalibrujte IMU a kompas v aplikaci DJI Fly. Pokud problém přetrvává, kontaktujte podporu společnosti DJI.

2. Nefunguje

Zkontrolujte, zda jsou baterie inteligentního letu a dálkový ovladač aktivovány nabíjením. Pokud problém přetrvává, kontaktujte podporu DJI.

3. Problémy se zapnutím a spuštěním

Zkontrolujte, zda je baterie nabitá. Pokud ano a pokud jej i přesto nelze spustit, kontaktujte podporu DJI.

4. Problémy s aktualizací softwaru

Při aktualizaci firmwaru postupujte podle pokynů v uživatelské příručce. Pokud se aktualizace firmwaru nezdaří, restartujte všechna zařízení a zkuste to znovu. Pokud problém přetrvává, kontaktujte podporu společnosti DJI.

5. Postupy pro obnovení továrního nastavení nebo poslední známé funkční konfigurace

K obnovení továrního nastavení použijte aplikaci DJI Fly.

6. Problémy s vypínáním a zapínáním

Kontaktujte podporu společnosti DJI.

7. Jak rozeznat neopatrné zacházení nebo skladování v nebezpečných podmínkách

Kontaktujte podporu společnosti DJI.

7.8 Rizika a varování

Když po zapnutí dron zjistí riziko, zobrazí se na displeji aplikace DJI Fly varovné hlášení. Věnujte pozornost níže uvedenému seznamu situací.

- Pokud místo není vhodné pro vzlet.
- Pokud je během letu zjištěna překážka.
- Pokud místo není vhodné pro přistání.
- Pokud dojde k rušení kompasu a IMU a je třeba je kalibrovat.
- Při zobrazení výzvy postupujte podle pokynů na obrazovce.

7.9 Likvidace



Při likvidaci dronu a dálkového ovladače dodržujte místní předpisy týkající se elektronických zařízení.

Likvidace baterie

Baterie likvidujte ve speciálních recyklačních kontejnerech, až když jsou úplně vybité. Baterie NEVHAZUJTE do běžných kontejnerů na odpad. Dodržujte místní nařízení týkající se likvidace a recyklace baterií.

Pokud baterii po nadměrném vybití nelze zapnout, okamžitě ji zlikvidujte.

Pokud je rukojeť zablokována a baterii nelze plně vybit, požádejte o pomoc firmu specializující se na likvidaci baterií nebo recyklační firmu.

7.10 Certifikace C2

DJI Mavic 4 Pro vyhovuje požadavkům certifikace C2. Na používání DJI Mavic 4 Pro v členských státech EU, státech EFTA (např. Norsko, Island, Lichtenštejnsko, Švýcarsko) a Gruzii se vztahují určité požadavky a omezení.

Model	L3A, L3B
Třída bezpilotních systémů	C2
Maximální vzletová hmotnost (MTOM)	1085 g
Hladina akustického výkonu	83 dB
Maximální počet otáček vrtule	8 400 ot/min

Prohlášení o maximální vzletové hmotnosti

Maximální vzletová hmotnost dronu DJI Mavic 4 Pro (model: L3A, L3B) činí 1085 g, což splňuje požadavky třídy C2.

Musíte dodržovat níže uvedené pokyny, abyste vyhověli požadavkům na maximální vzletovou hmotnost jednotlivých modelů:

- **NEPŘIDÁVEJTE** na dron žádné zatížení s výjimkou položek uvedených v seznamu položek, včetně části odpovídajícího příslušenství.
- **POUŽÍVEJTE** pouze odpovídající náhradní díly, jako jsou inteligentní letové baterie nebo vrtule apod.
- Dron **NEMŮŽETE** dodatečně vybavovat.

Seznam položek, včetně odpovídajícího příslušenství

Položka	Číslo modelu	Rozměry	Hmotnost
Vrtule	1158F	267×147 mm (průměr × rozteč závitů)	11,8 g (každý kus)
Inteligentní letová baterie	BWX341-6654-14.3 2	62×44×128 mm	Přibl. 331 g
Karta microSD*	Není k dispozici	15×11×1,0 mm	Přibližně 0,3 g
Hardwarový klíč mobilní sítě DJI Cellular Dongle 2*	IG831T	43,5×23,0×7,0 mm	Cca 11,5 g
Karta nanoSIM*	Není k dispozici	8,8 × 12,3 × 0,7 mm	Přibližně 0,5 g

* *Není součástí původního balení. Jak nainstalovat a používat DJI Cellular Dongle 2, naleznete v příslušném dokumentu.

Seznam náhradních dílů

- Vrtule DJI Mavic 4 Pro
- Inteligentní letová baterie pro DJI Mavic 4 Pro

Přímá identifikace na dálku

- Způsob přepravy: Maják Wi-Fi
- Způsob nahrání registračního čísla provozovatele bezpilotních systémů (UAS) do dronu: Vstupte do DJI Fly, klepněte na *** > **Safety (Bezpečnost)** > **UAS Remote Identification (Vzdálená identifikace bezpilotního systému)** a poté nahrajte registrační číslo provozovatele bezpilotního systému.

Upozornění dálkového ovladače

Po odpojení od dronu se indikátor dálkového ovladače rozsvítí červeně. DJI Fly po odpojení od dronu vydá výstražnou výzvu. Po odpojení od dronu nebo po delší době bez provozu se dálkový ovladač automaticky vypne.

- ⚠ • Vyvarujte se rušení mezi dálkovým ovladačem a jiným bezdrátovým zařízením. Nezapomeňte vypnout Wi-Fi na blízkých mobilních zařízeních. Pokud dojde k rušení, co nejdříve s dronem přistaňte.
- Pokud dojde k neočekávané situaci, uvolněte ovládací páčky nebo stiskněte tlačítko pro přerušování letu.

GEO Awareness

GEO Awareness obsahuje níže uvedené funkce.

Aktualizace dat bezpilotní geografické zóny UGZ (Unmanned Geographical Zone): Můžete aktualizovat data bezpečného letu (FlySafe) automaticky pomocí funkce aktualizace dat nebo je uložit do dronu uložit manuálně.

- Způsob 1: V aplikaci DJI Fly přejděte do Settings (Nastavení) a klepněte na **About (Základní údaje)** > **FlySafe Data** > **Check for Updates (Vyhledat aktualizace)** nechte data FlySafe automaticky aktualizovat.
- Způsob 2: Pravidelně navštěvujte web národního úřadu pro letectví ve vaší zemi, kde získáte nejnovější data UGZ, které je třeba nahrát do vašeho dronu. V aplikaci DJI Fly přejděte do Settings (Nastavení) a klepněte na **About (Základní údaje)** > **FlySafe Data** > **Import from Files (Importovat ze souboru)** a řiďte se pokyny na obrazovce, podle kterých data UGZ uložíte a manuálně importujete.

- ☀️ Po úspěšném dokončení importu se v aplikaci DJI Fly objeví oznámení. Pokud se importování dat nezdaří kvůli nesprávnému formátu, pokračujte podle pokynů na obrazovce a zkuste to znovu.

Kreslení mapy GEO Awareness: Po aktualizaci nejnovějších dat UGZ se v aplikaci DJI Fly zobrazí letová mapa s omezenou zónou. Název, čas účinnosti, výškový limit atd. lze zobrazit klepnutím na oblast.

Prohlášení o funkci AGL

Vertikální část Geo-awareness může používat nadmořskou výšku AMSL nebo výšku AGL. Volba mezi těmito dvěma referencemi je specifikována individuálně pro každou UGZ. Nadmořská výška AMSL ani výška AGL nejsou zařízením DJI Mavic 4 Pro podporovány. V zobrazení kamery aplikace DJI Fly se zobrazí výška H, což je výška od bodu vzletu k dronu. Výška nad bodem vzletu může být použita jako přibližná, ale může se více či méně lišit od uvedené nadmořské výšky / výšky pro konkrétní UGZ. Dálkově řídicí pilot zůstává odpovědný za neporušení vertikálních limitů UGZ.

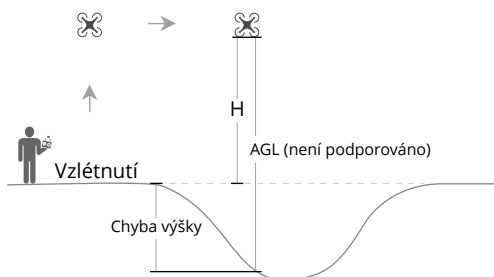

GEO zóny

Omezené zóny

V aplikaci DJI se zobrazí červeně. Zobrazí se varování a let je znemožněn. Bezpilotní letadlo nemůže v těchto zónách létat ani vzlétat. Omezené zóny lze odemknout. Chcete-li je odemknout, kontaktujte flysafedji.com nebo přejděte do části Odemknout zónu na dji.com/flysafedji.com.

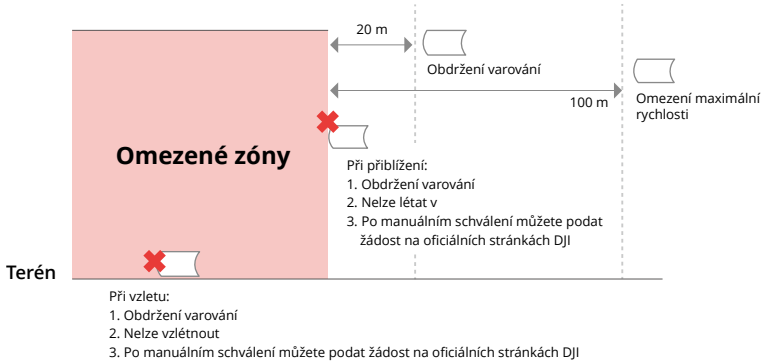

Autorizační zóny

V aplikaci DJI se zobrazí modře. Budete upozorněni a let je ve výchozím nastavení omezen. Bezpilotní letadlo nemůže v těchto zónách létat ani vzlétat, pokud k tomu nemáte povolení. Autorizační zóny mohou odemknout oprávnění uživatelé pomocí ověřeného účtu DJI.

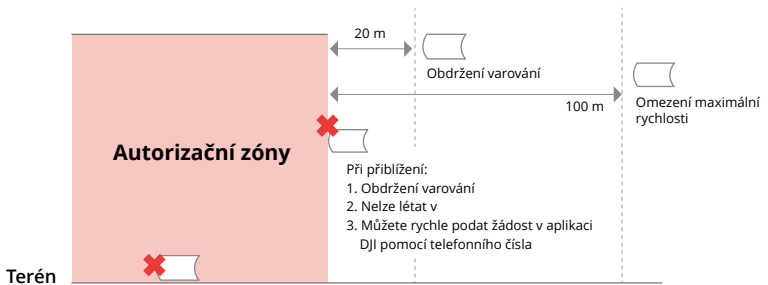

Výškové zóny

Výškové zóny jsou zóny s omezenou nadmořskou výškou a na mapě se zobrazují šedě. Při přiblížení se v aplikaci DJI zobrazí varování.

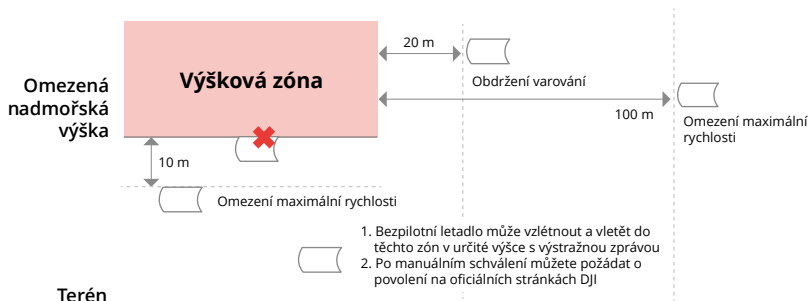

Rozšířené výstražné zóny

Když dron dosáhne okraje zóny, zobrazí se výstražná zpráva.

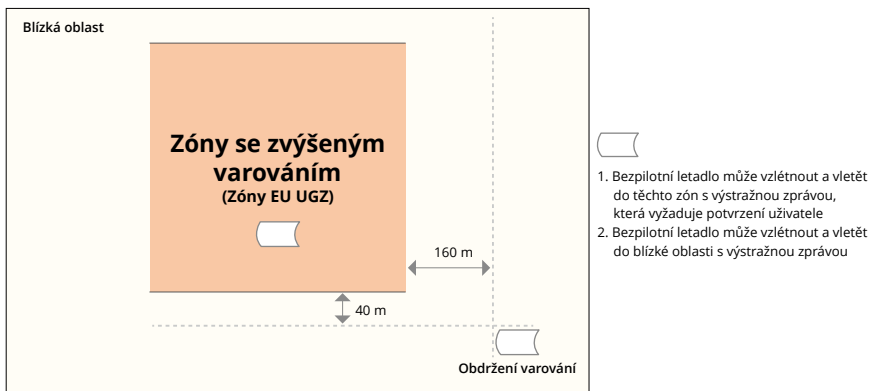

Výstražné zóny

Když dron dosáhne okraje zóny, zobrazí se výstražná zpráva.

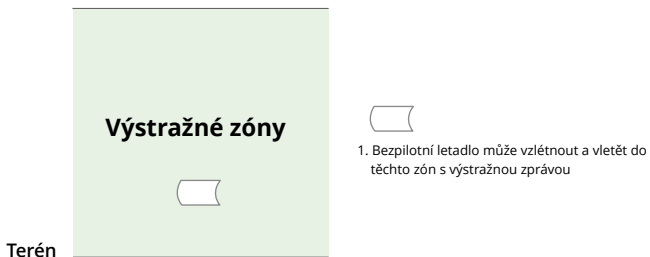

-
- ⚠ • Pokud dron a aplikace DJI Fly nemohou získat signál GPS, funkce GEO Awareness nebude funkční. Rušení antény dronu nebo zakázání autorizace GPS v aplikaci DJI Fly způsobí, že signál GPS nebude získán a nepodaří se jej získat.
-

Oznámení EASA

Před použitím si přečtěte dokument Oznámení o informacích o dronu, který je součástí balení.

Další informace o oznámení EASA pro dohledatelnost naleznete na níže uvedeném odkazu.

<https://www.easa.europa.eu/en/document-library/general-publications/drones-information-notice>

Původní pokyny

Tuto příručku poskytla společnost SZ DJI Technology, Inc. a její obsah se může změnit.

Adresa: Lobby T2, DJI Sky City, No. 53 Xianyuan Road, Xili Community, Xili Street, Nanshan District, Shenzhen, China, 518055.

7.11 Informace o poprodejních službách

Více informací o zásadách poprodejních služeb, opravách a podpoře naleznete na stránce <https://www.dji.com/support>.



Kontakt

ZÁKAZNICKÁ PODPORA DJI



The terms HDMI, HDMI High-Definition Multimedia Interface, HDMI trade dress and the HDMI Logos are trademarks or registered trademarks of HDMI Licensing Administrator, Inc.

Tento obsah se může změnit bez upozornění.

Stáhnout nejnovější verzi z



<https://www.dji.com/mavic-4-pro/downloads>

V případě jakýchkoli dotazů týkajících se tohoto dokumentu kontaktujte společnost DJI na e-mailové adrese **DocSupport@dji.com**.

DJI a MAVIC jsou ochranné známky společnosti DJI.

Copyright © DJI, 2025. Všechna práva vyhrazena.